

Zeramex XT

Istruzioni per l'utente



Zeramex XT

XT

Gentile utente
Gentile utente
Benvenuti da ZERAMEX®.

Il sistema implantare Zeramex XT è pionieristico nel campo degli impianti in ceramica in due pezzi, avvitabili in modo reversibile e senza metallo al 100%.

La forma a radice dell'impianto Zeramex XT consente di ottenere un'elevata stabilità primaria e, grazie all'unico collegamento interno, garantisce una flessibilità protesica ottimale.

Il portafoglio chiaro offre tutte le opzioni tra cui scegliere. Venite a conoscere il flusso di lavoro digitale completo di Zeramex. Migliorate la soddisfazione del paziente e facilitate il vostro lavoro nel processo.

In caso di domande, i nostri esperti sono a disposizione.

Zeramex Hotline

T 00800 93 55 66 37
(gratis da una linea fissa in Germania,
Austria e Svizzera)
info@zeramex.com

Zeramex Digital Solutions

T 00800 04 00 13 33
(gratis da una linea fissa in Germania,
Austria e Svizzera)
digitalsolutions@zeramex.com



Indice

Informazioni

- 4 Panoramica del sistema
- 8 Piano di trattamento in 5 fasi
- 10 Strumenti chirurgici
- 12 Sterilizzazione e cura degli strumenti
- 14 Informazioni tecniche

Fase chirurgica

- 18 Pianificazione della profondità
- 20 Protocollo di perforazione
- 25 Gestione

Ricostruzione protesica

- 28 Gestione dei tessuti molli
- 28 Ricostruzione provvisoria
- 29 Impronta digitale
- 30 Impronta convenzionale
- 32 Procedimento protesico
- 33 Strumenti protesici
- 34 Collegamento a vite
- 38 Collegamento cementato
- 39 Platform Switching
- 40 Flusso di lavoro CAD/CAM
- 42 Zeramex Digital Solutions

- 44 Zeramex Docklocs® Abutments
- 46 Specifiche tecniche monconi
- 47 Limatura del moncone standard
- 48 Viti Zeramex XT

Assortimento

- 51 Assortimento

Note

- 67 Indicazioni generali
- 69 Contatti

Attenzione!

Il sistema Zeramex XT non è protesicamente compatibile con le precedenti generazioni Zeramex T. In caso di domande o dubbio, siamo a disposizione per chiarimenti:

T 00800 93 55 66 37

Panoramica del sistema

Il sistema per tutte le indicazioni comuni, indicato specialmente per le ricostruzioni dei denti anteriori.

Strumenti biocompatibili

Zeradrill

I trapani riutilizzabili biocompatibili rivestiti in carbonio (DLC)



Zeratap

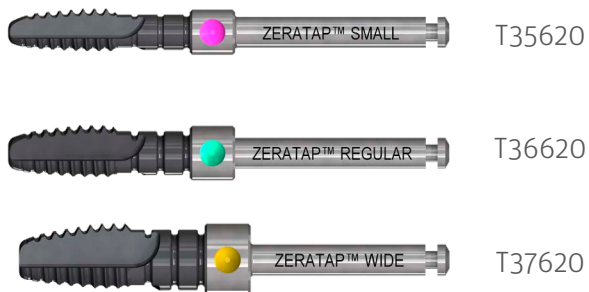

Surgical Kit

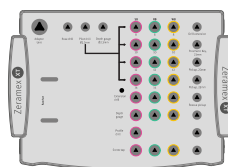

XT48850

Prosthetic Kit

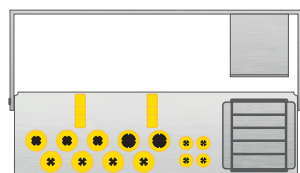

XT48860

Codifica colori e dimensioni

Esempio di impianto

Regular $\varnothing 4,2 \times 14$ mm



\varnothing Piattaforma	3,85 mm	4,2 mm	5,5 mm
\varnothing endosseo	3,5 mm	4,2 mm	5,5 mm
Altezza del colletto	1,6 mm	1,6 mm	1,6 mm
Opzionale	0,6 mm	0,6 mm	0,6 mm

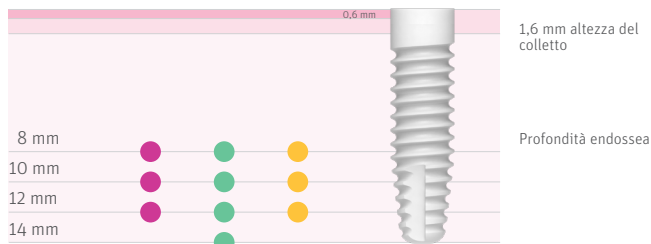

SB = Small Base
RB = Regular Base
WB = Wide Base

Strumenti di registrazione e connessione

Chirurgia



Implant



Pick-up

Tecnica protesica

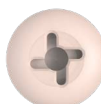

Healing cap



Prosthetic key

Panoramica del sistema

XT

Impianti (∅ endosseo) Materiale: ZrO ₂ ATZ	Zeramex XT ∅3,5 mm SB	Zeramex XT ∅4,2 mm RB	Zeramex XT ∅5,5 mm WB
	 XT15508 XT15510 XT15512	 XT16508 XT16510 XT16512 XT16514	 XT17508 XT17510 XT17512
Piattaforma protesica	SB ∅3,85 mm	RB ∅4,2 mm	WB ∅5,5 mm
Healing cap Materiale: PEEK	 SB35500	 RB36500	 WB37500
Gestione dei tessuti molli Gingivaformer, monconi Materiale: PEEK, Vicarbo	 SB35503 SB35504 SB35530	 RB36503 RB36504 RB36530	 WB37503 WB37504 WB37530
Impronta chiusa/aperta Materiale: PEEK-CW30, Alluminio	 SB35510 SB35512 SB35513	 RB36510 RB36512 RB36513	 WB37510 WB37512 WB37513
Impronta digitale Scanbody Materiale: PEEK, PEEK-CW30	 SB35514	 RB36514	 WB37514
Monconi standard Abutments Digital Workflow incl. vite Materiale: ZrO ₂ ATZ, Vicarbo	 SB15501 SB15502 SB15515 SB15551*	 RB16501 RB16502 RB16515 RB16551*	 WB17501 WB17502 WB17515 WB17551*
*Gli immagini originali sono diversi! Materiale: ZrO ₂ , TZP/Vicarbo	 SB15535 SB15536	 RB16535 RB16536 RB16530 RB16531	 WB17535 WB17536 WB17530 WB17531
Docklocs® Abutments (Dentiere Locator®) Materiale: ZrO ₂ ATZ, Vicarbo Adatto a tutte le piattaforme SB/RB/WB	 SB15542	 SB15543	 SB15544
Componenti ausiliari di laboratorio Materiale: alluminio, PEEK verde, PEEK-CW30	 SB35522 RB36554 RB36521	 RB36522 RB36554 RB36521	 WB37522 RB36554 RB36521
Screw (Vite) Materiale: Vicarbo	 RB16550		

Informazioni: Ulteriori informazioni per ordinazioni da pagina 51.

Docklocs® è un marchio registrato di MEDEALIS GmbH, DE.
 Locator® è un marchio registrato di Zest Anchors, Inc., USA.

L'impianto Zeramex XT



L'impianto in ceramica

L'impianto Zeramex XT: Una pietra miliare della famiglia di impianti in ceramica bifasici, reversibili, a vite Zeramex. La forma a radice dell'impianto Zeramex XT consente di ottenere un'elevata stabilità primaria. Il nuovo collegamento interno garantisce una flessibilità protesica ottimale.

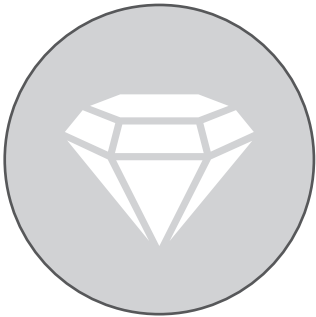

Biossido di zirconio ATZ sottoposto a pressatura isostatica

L'impianto in ceramica Zeramex XT viene ricavato da grezzi ATZ in biossido di zirconio duro e sottoposto a pressatura isostatica a caldo (HIP). Dopo la modellatura finale della geometria interna ed esterna dell'impianto, non avviene alcun trattamento termico (sinterizzazione) né ulteriore lavorazione. Ciò rende possibile un elevato grado di precisione e si evitano le modifiche strutturali del materiale. Questo procedimento produttivo è complesso e presuppone vasta esperienza e know-how.



"Bolt-in-Tube" - il facile e resistente collegamento in ceramica

Il collegamento "Bolt-in-Tube" degli impianti Zeramex XT offre sicurezza dell'impronta e della ricostruzione protesica provvisoria e definitiva. I componenti di questo sistema di collegamento sono scelti in modo da offrire elevata stabilità e nel contempo mantengono le proprietà tipiche della ceramica.

La speciale geometria con quattro linguette consente un'elevata precisione, semplicità e rapidità di inserimento e orientamento del moncone.

Fiore all'occhiello del collegamento è la Vicarbo Screw. La vite funge da bullone (ing. BOLT) per l'ancoraggio del moncone nell'impianto. La ceramica estremamente dura viene associata a una resina ad alte prestazioni rinforzata con fibre di carbonio, molto rigida. Analogamente al cemento armato, la ceramica assorbe le forze di compressione mentre la Vicarbo Screw neutralizza le forze di trazione e di flessione.

A forma di radice con collegamento interno

Flessibilità protesica

Grazie ai monconi diritti, angolati e completamente personalizzabili, il sistema implantare Zeramex XT offre un'elevata flessibilità protesica.

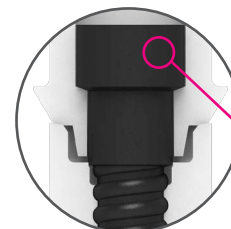

testa della vite $\varnothing 2,8$ mm

"Bolt-in-Tube"

Il collegamento "Bolt-in-Tube" evita la tensione di trazione nella zona della ceramica. Le forze di trazione vengono assorbite tramite la vite Vicarbo che funge da bullone (ingl. bolt).

Quattro agganci

I quattro agganci offrono un'esatta protezione anti-rotazione. Grazie al collegamento Bolt-in-Tube, la forza non viene trasmessa dagli agganci. Questi quattro elementi di ritenzione contribuiscono a facilitare il posizionamento del moncone sicuro e rapido nell'impianto.

Collegamento interno

I quattro elementi di ritenzione incrociati garantiscono un momento di trasferimento ottimale ed evitano le punte di tensione nell'inserimento dell'impianto nell'osso.

Vicarbo Screw

La Vicarbo Screw è una vite di adattamento e assorbe in modo sicuro le forze occlusali. Grazie alla matrice morbida di PEEK, si annida nel contorno predefinito del filo quando viene stretto.

Il supporto leggermente conico

dell'impianto è progettato per consentire un facile centraggio e posizionamento dei monconi e degli ausiliari.

Profondità di inserimento variabile

L'impianto Zeramex XT viene inserito in posizione sopracrestale di 1,6 mm (opzionalmente fino a 0,6 mm) e offre una grande libertà protesica.

Superficie Zerafil

Efficace osteointegrazione con la superficie idrofila, irradiata e trimodale. Trattamento superficiale fino ad altezza collare 0,6 mm.

Elevata stabilità primaria

Grazie alla struttura della filettatura e alla forma cilindrico-conica dell'impianto, si ottiene un'elevata stabilità primaria.

Il raccoglitore porta-residui di osso

Il raccoglitore porta-residui di osso sulla punta dell'impianto ne agevola l'inserimento.

Materiale biossido di zirconio- ATZ-HIP

Materiale innovativo per sollecitazioni elevate e biocompatibilità.

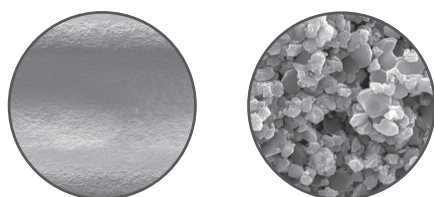

500 µm

2 µm

Piano di trattamento in 5 fasi

1. Fase preparatoria

Al pari di ogni altro intervento chirurgico, anche gli impianti richiedono un'adeguata preparazione professionale. Si parte con un'accurata visita dentistica e generale, comprensiva di eventuali radiografie ed esaustiva indagine anamnestica presso il paziente. Il pre-trattamento conservativo, protesico e parodontale dovrebbe essere completato prima dell'inizio della terapia implantare. Includere da subito possibilità e prospettive di successiva ricostruzione protesica (punto 5). Alla luce della situazione di partenza, elaborare un piano terapeutico personalizzato e preparare un protocollo. Le condizioni ossee difficilmente diagnosticabili possono essere rilevate mediante TC e DVT. Condizione qualitativa e ossea sono decisive per la posizione e il numero degli impianti.

2. Scelta dell'impianto

La lunghezza e il diametro dell'impianto sono determinati dalla situazione clinica e radiologica. Di norma, scegliere sempre il diametro maggiore possibile. Lo spessore della parete vestibolare deve essere almeno 1 mm, per garantire l'irrorazione sanguigna. Se ciò non risulta possibile, si rende necessaria una ricostruzione ossea.

3. Preparazione dell'osso

È indispensabile rispettare il protocollo di perforazione di pagina 20. Poiché uno sviluppo di calore superiore a 42 °C determina una modifica della struttura ossea, influenzando di conseguenza sull'osteointegrazione, è necessario prevedere un raffreddamento continuo durante la perforazione!

Importante!

inserire il trapano sempre fino al segno indicato .
L'impianto non è autofilettante, utilizzare sempre il filettatore. In caso di corticale particolarmente dura, lavorare con Zeradrill Extension. Seguire il protocollo di perforazione applicabile. Sostituire il trapano dopo ca.

20 impianti o in presenza di prestazioni di taglio ridotte.

4. Inserimento dell'impianto

Si consiglia di avvitarlo manualmente, evitando di superare 15 giri/min. L'impianto viene inserito 1,6 mm supracrestalmente oppure, in alternativa, più in profondità (fino a max 0,6 mm supracrestalmente). Per un corretto avvitarlo del moncone dopo la fase di guarigione, è necessario che il bordo dell'impianto sia ben accessibile. È importante avere un'ottima sensibilità primaria. Dopo il posizionamento, coprire l'impianto con healing cap e chiudere la gengiva. In casi eccezionali è possibile utilizzare direttamente un gingivaformer. I tempi minimi di guarigione da rispettare sono 3 mesi per la mandibola e 6 mesi per la mascella.

Attenersi alla coppia del protocollo!

Si consiglia una coppia di avvitarlo di 20-30 Ncm. La coppia massima per impianti $\varnothing 3,5$ mm SB Implantaten è 35 Ncm. Per gli impianti WB RB di $\varnothing 4,2$ mm e di $\varnothing 5,5$ mm, la coppia massima è 45 Ncm. Non superare mai i valori indicati.

5. Ricostruzione protesica

Per la ricostruzione protesica è disponibile un assortimento di monconi standard CAD/CAM, individuali e Zeramex Docklocs® per protesi rimovibili. Ulteriori informazioni da pagina 27: Ricostruzione protesica.

Distanze a livello dell'osso

Distanza dal dente adiacente a livello dell'osso

È necessaria una distanza minima di **1,5 mm** tra la spalla dell'impianto e il dente adiacente a livello dell'osso (mesiale e distale).

Distanza dall'impianto adiacente a livello dell'osso

È necessaria una distanza minima di **3 mm** tra due spalle dell'impianto adiacente (SB/RB/WB) (mesio-distale).

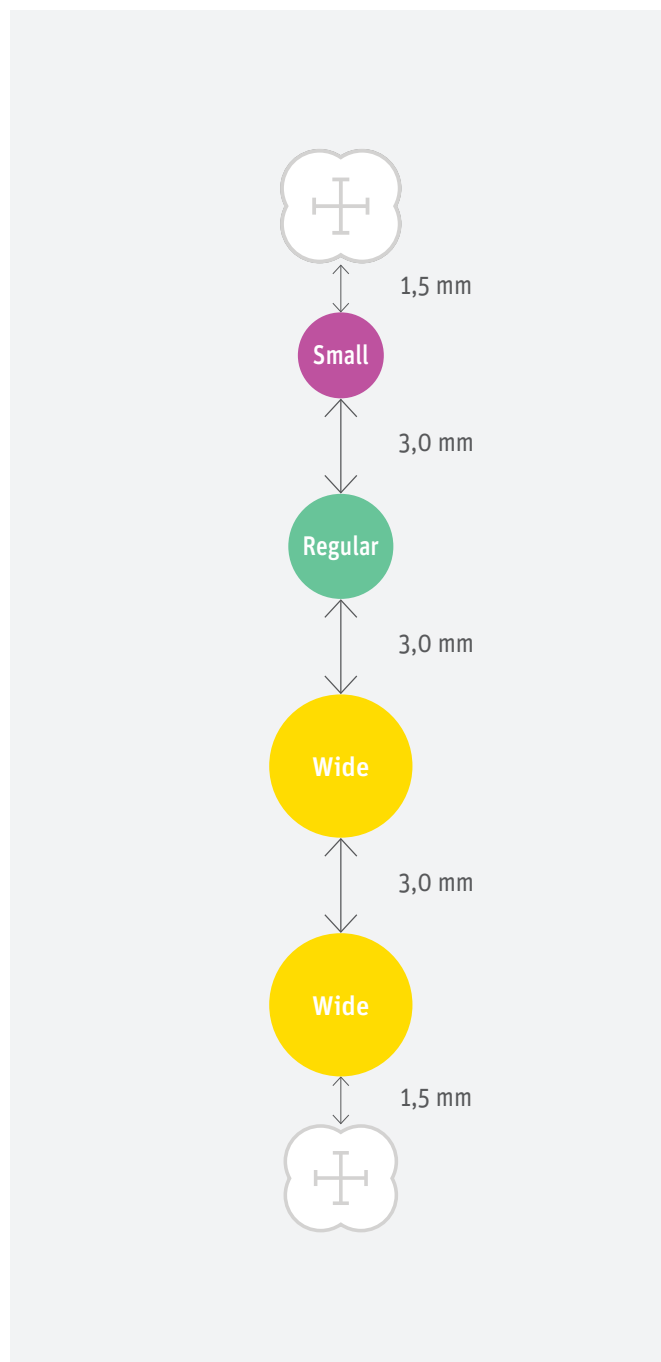

Strumenti chirurgici

Importante!

Seguire il protocollo di perforazione applicabile.
Sostituire il trapano dopo ca. 20 impianti o in presenza di prestazioni di taglio ridotte.

Informazioni:

I fermi di foratura sono forniti con il vassoio.

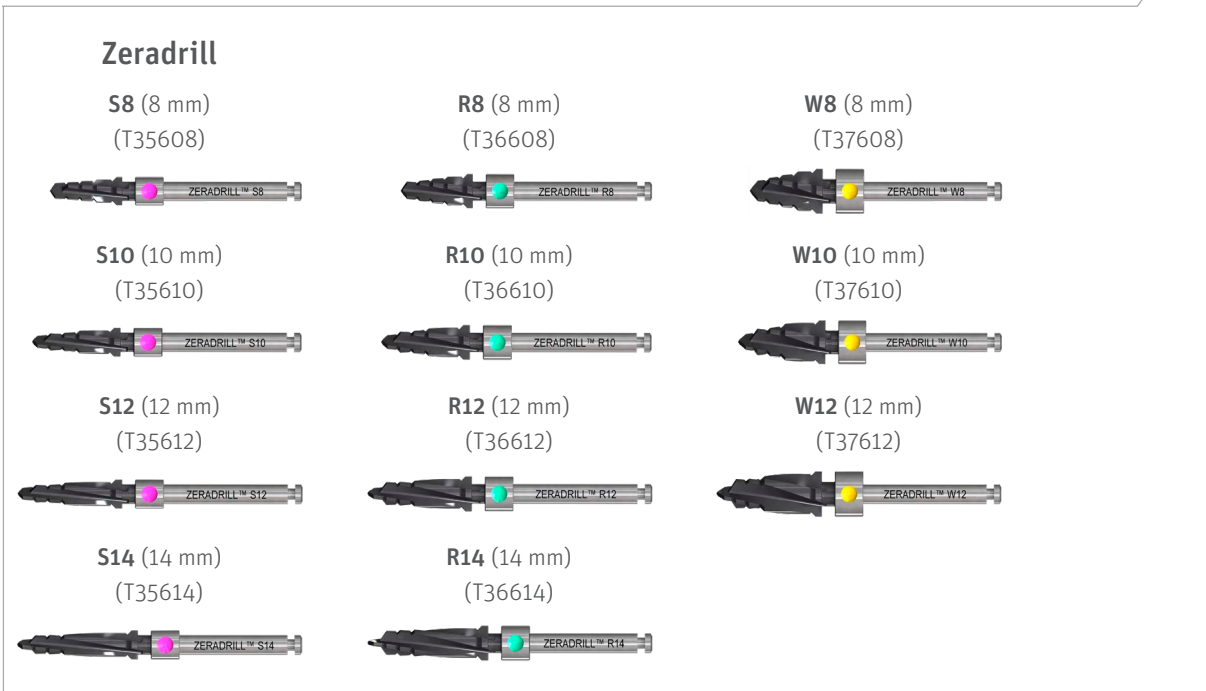
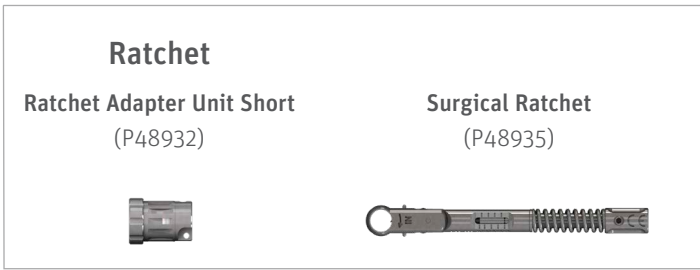
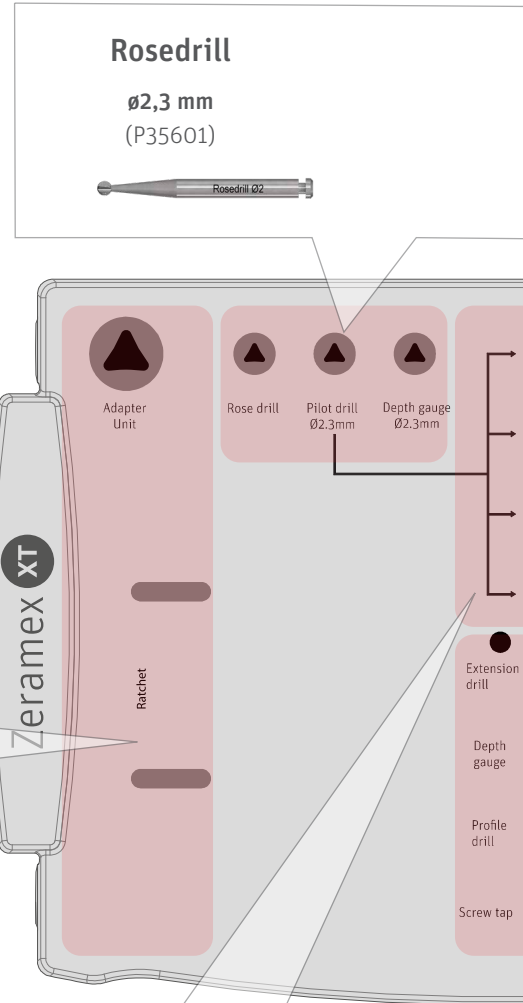

Zeradrill

Pilot $\varnothing 2,3$ mm
(T35602)



Calibro di profondità

Calibro di profondità $\varnothing 2,3$ mm
(T38650)



Extension (estensione del trapano)

Drill Extension
(C7650*)



Pickup

Pickup (20 mm)
(XT36620)



Pickup (25 mm)
(XT36625)



Rescue Pickup
(XT36622)



Chiave protesica

Chiave protesica (19 mm)
(XT38619)



Chiave protesica (23 mm)
(XT38623)

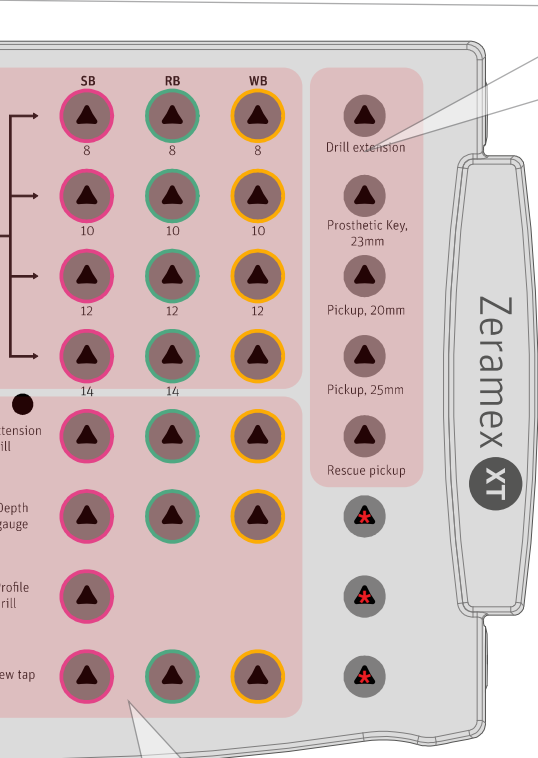

*Art. KI589B per la Svizzera

* Questi segnaposto rimangono liberi per eventuali integrazioni del sistema.

Zeradrill Extension

Small $\varnothing 3,5$ mm
(T35622)



Regular $\varnothing 4,2$ mm
(T36622)



Wide $\varnothing 5,5$ mm
(T37622)

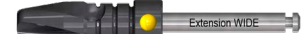

Profile Drill SB

Small $\varnothing 3,5$ mm
(XT35630)



Calibri di profondità

Small/Regular/Wide
(T38650)

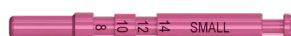

Zeratap

Small $\varnothing 3,5$ mm
(T35620)



Regular $\varnothing 4,2$ mm
(T36620)



Wide $\varnothing 5,5$ mm
(T37620)



Sterilizzazione e cura degli strumenti

EN ISO 17664

Preparazione di prodotti medicali/requisiti generali

Osservare le norme igieniche e giuridiche relative alla pratica dentistica e ospedaliera vigenti nel Paese. Ciò vale anche per le norme relative all'inattivazione efficace dei prioni. Durante il trattamento sussiste il rischio di contaminazione e infezione, che deve essere evitato o ridotto il più possibile adottando adeguate misure preventive.

Tali misure comprendono:

- Valutazione dei rischi posti dall'attività medica, definizione di adeguate misure protettive.
- Schematizzazione/sistematizzazione delle fasi di cura, al fine di evitare contaminazione e ferite
- Anamnesi accurata del paziente, finalizzata a rilevare il rischio di infezione del paziente

Considerare contaminati non soltanto i prodotti medicali usati, ma anche quelli semplicemente aperti, e sottoporli a trattamento igienico. Il trasporto deve avvenire in modo da non esporre a rischi personale, collaboratori o terzi. Il personale deve indossare abbigliamento protettivo adeguato e guanti.

Se i prodotti vengono collocati in una soluzione salina, questa può causare corrosione. Le parti devono essere immerse completamente e senza bolle nel vassoio. Dopo la disinfezione, il risciacquo richiede l'utilizzo immediato di acqua demineralizzata, onde evitare la formazione di aloni e cristalli, che danneggiano il processo di sterilizzazione.

L'utente è responsabile della sterilità dei prodotti utilizzati. Utilizzare pertanto esclusivamente procedure convalidate per la pulizia, disinfezione e sterilizzazione, trattare gli strumenti regolarmente e rispettare i parametri in ogni ciclo. Devono essere rispettati i tempi di conservazione delle confezioni sterili (indicazione del fornitore). La preparazione termina con l'autorizzazione all'utilizzo. Indicatore e data di sterilizzazione sono riportati su ogni confezione sterile e sono vincolanti.

Importante!

I prodotti non forniti sterili (p.es. trapani e monconi) devono essere sterilizzati prima di essere utilizzati per la prima volta sul paziente. Dopo ogni utilizzo, i prodotti medicali riutilizzabili devono essere preparati secondo il procedimento descritto.

Preparazione sterile automatica

Per una pulizia automatica efficace, è necessaria una pulizia

preliminare manuale, che rimuova le incrostazioni principali (sangue, residui di tessuti e ossa). Dopo l'uso, gli strumenti devono essere immediatamente sciacquati in acqua corrente fredda e ripuliti dalle incrostazioni principali con uno spazzolino fine in nylon. Successivamente, gli strumenti vengono collocati nel cestello dell'apparecchio di pulizia e disinfezione.

Pulizia a ultrasuoni (opzionale)

Se gli strumenti sono molto sporchi e non è possibile rimuovere manualmente le incrostazioni principali, è consigliabile eseguire una pulizia a ultrasuoni. Importante: Il detergente deve essere compatibile con i prodotti. Si applicano i tempi e le concentrazioni indicati dal produttore.

Pulizia automatica

Per la pulizia automatica utilizzare strumenti di pulizia e disinfezione adatti (RDG), convalidati dall'utente sui processi di pulizia stabiliti. I componenti vengono collocati nel cestello di pulizia secondo le indicazioni fornite dal produttore degli RDG. Il detergente e il disinfettante sono reperibili in commercio. Si consiglia: «neodisher MediClean» e come neutralizzante «neodisher Z» (entrambi Dr. Weigert, Amburgo). Dosare e utilizzare i detergenti secondo le indicazioni del produttore. Per la pulizia e il risciacquo degli strumenti si consiglia acqua demineralizzata completamente desalinizzata. Il programma di pulizia RDG deve agire alla temperatura ottimale per la rimozione del sangue di 45-55 °C.

Esempio di programma di pulizia

- | | |
|--|--------|
| • Prelavaggio con acqua fredda | 4 min |
| • Pulizia con detergente alcalino a 45-55 °C | 10 min |
| • Neutralizzazione | 6 min |
| • Risciacquo intermedio | 3 min |
| • Disinfezione | 5 min |
| • Asciugatura (max.130 °C) | 5 min |

Verificare corrosione e danni sui componenti puliti, asciutti e disinfettati prima della sterilizzazione.

Preparazione sterile manuale

Dopo l'utilizzo dei prodotti, immergere i prodotti in soluzione disinfettante per evitarne l'essiccazione e per la protezione personale. Rimuovere le incrostazioni principali (sangue, residui di tessuti e ossa), prelevando gli strumenti dal vassoio e pulendoli sotto acqua corrente fredda con una spazzola fine in nylon. Non utilizzare mai spazzole di metallo né lana di acciaio!

Pulizia a ultrasuoni (opzionale)

Se gli strumenti sono molto sporchi e non è possibile rimuovere manualmente le incrostazioni principali, è consigliabile eseguire una pulizia a ultrasuoni. Importante: Il detergente deve essere compatibile con i prodotti. Si applicano i tempi e le concentrazioni indicati dal produttore.

Pulizia

Sciacquare i prodotti prima della pulizia con acqua demineralizzata corrente fredda, provvedendo allo smontaggio di tutti i prodotti smontabili. Un detergente adatto è, ad esempio, «neodisher MediClean» (Dr. Weigert, Amburgo). Immergere i prodotti in un nuovo bagno di pulizia secondo le indicazioni fornite dal produttore. Pulire i componenti con una spazzola in nylon. Sciacquare ripetutamente i prodotti con acqua demineralizzata e verificare corrosione e danni.

Disinfezione

Per la disinfezione, immergere i prodotti in un nuovo bagno disinfettante. Devono essere completamente immersi. Un disinfettante adatto è, ad esempio, ID 212 Instrument-disinfection (Dürr System-Hygiene).

Risciacquo e asciugatura

Dopo la disinfezione, sciacquare a fondo i prodotti con acqua demineralizzata. L'asciugatura degli strumenti avviene con aria compressa senza residui.

Sterilizzazione

Prima della sterilizzazione, rimontare i prodotti medicali. Disporre i prodotti puliti e disinfettati distanziati sul vassoio previsto per la sterilizzazione. È possibile anche la sterilizzazione singola.

Inserire quindi i vassoi pieni e/o i singoli prodotti in un apposito sacchetto monouso per la sterilizzazione a vapore (confezione singola o doppia) e/o in un contenitore per sterilizzazione. Le confezioni per la sterilizzazione a vapore devono essere conformi ai requisiti DIN EN ISO 11607/ ANSI/AAMI ST79/AAMI TIR12:2010.

Esempi: Confezione monouso per sterilizzazione con resistenza a temperatura almeno fino a 134 °C (ca. 274 °F) e permeabilità al vapore che consenta un'adeguata protezione dai danni meccanici. Oppure contenitori per sterilizzazione regolarmente trattati secondo le indicazioni fornite dal produttore.

Strumenti quali trapani, filettatori e calibri di profondità vengono inseriti nell'apposita posizione nel Zeramex XT Surgery Tray (XT48850/XT48854) per la sterilizzazione. La sterilizzazione avviene in autoclave a 132 °C o a 134 °C, con almeno 18 min di permanenza e successiva asciugatura sotto vuoto. Viene quindi apposta sui componenti la data di sterilizzazione, e vengono depositi in luogo asciutto e lontano dalla polvere.

CE	Marchio CE per dispositivi MDR (2017/745) di classe I	CE ₀₅₀	Marchio CE per dispositivi legacy Classe IIa / IIb
CE _{MDS}	Marchio CE per dispositivi MDR (2017/745) di classe IIa / IIb	⚠	Attenzione
REF	Numero articolo	📅	Data di scadenza
LOT	Codice lotto	📖	Attenersi alle istruzioni per l'uso
🚫	Non riutilizzare	📅	Data di fabbricazione
NON STERILE	Non sterile	🏭	Produttore
STERILE	Sterilizzazione con vapore o calore secco	🚫	Non utilizzare se l'imballaggio è danneggiato
☀️	Conservare al riparo dalla luce		
☂️	Conservare in luogo asciutto	IMD	Dispositivo medico
UDI	Identificatore unico del dispositivo	ECREP	Sistema di barriera sterile
🇪🇺	autorizzato dall'UE	🇪🇺	Doppia confezione con singola barriera sterile all'interno
🚫	Non ristilizzare	STERILE R	Sterilizzazione a raggi gamma
Solo Rx	ATTENZIONE: La legge federale statunitense limita la vendita di questo prodotto a o su ordine di un medico.		
SB ø3,5mm	Impianto Small ø3,5 mm SB	RB ø4,2mm	Impianto Regular ø4,2 mm RB
WB ø5,5mm	Impianto Wide ø5,5 mm WB		

Informazioni tecniche

Impianti Zeramex

Marchio e codifica a colori

Gli impianti sono contrassegnati sulla confezione con il marchio a colori sull'imballaggio.

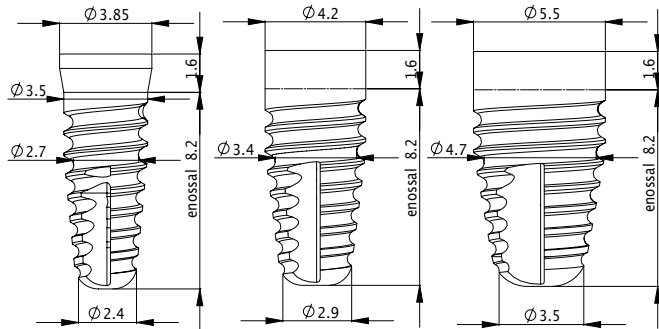

Ad es. 8 mm Impianti SB/RB/WB

Descrizione

L'impianto ZERAMEX® XT è una novità della famiglia di impianti in ceramica bifasici, reversibili, a vite Zeramex. La forma a radice dell'impianto Zeramex XT consente di utilizzare nel miglior modo possibile lo spazio disponibile nella mascella.

Indicazione

Per informazioni sulle indicazioni, vedere le Istruzioni per l'uso (IFU) su www.zeramex.com.

Materiale

Biossido di zirconio, ATZ, ZrO₂- ATZ- HIP-bianco

Informazioni sull'ordine

SB ø3,5 mm

- XT15508 Zeramex XT ø3,5 mm SB, 8 mm (9,8 mm)
- XT15510 Zeramex XT ø3,5 mm SB, 10 mm (11,6 mm)
- XT15512 Zeramex XT ø3,5 mm SB, 12 mm (13,6 mm)

RB ø4,2 mm

- XT16508 Zeramex XT ø4,2mm RB, 8 mm (9,8 mm)
- XT16510 Zeramex XT ø4,2 mm RB, 10 mm (11,6 mm)
- XT16512 Zeramex XT ø4,2 mm RB, 12 mm (13,6 mm)
- XT16514 Zeramex XT ø4,2 mm RB, 14 mm (15,4 mm)

WB ø5,5 mm

- XT17508 Zeramex XT ø5,5 mm WB, 8 mm (9,8 mm)
- XT17510 Zeramex XT ø5,5 mm WB, 10 mm (11,6 mm)
- XT17512 Zeramex XT ø5,5 mm WB, 12 mm (13,6 mm)

Informazioni tecniche

Superficie Zerafil

Marchio

Zerafil è presente su tutti gli impianti Zeramex e non specificamente segnato.

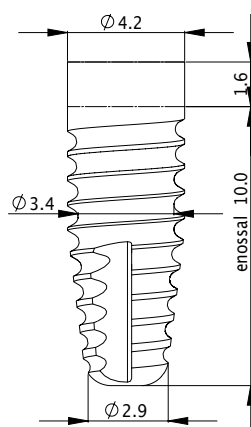

Es. impianto da 10 mm RB

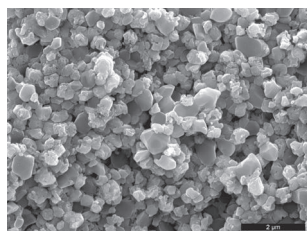
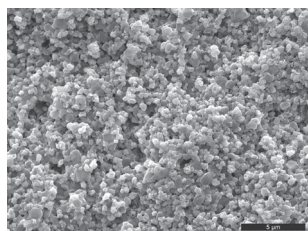
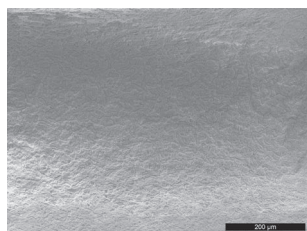
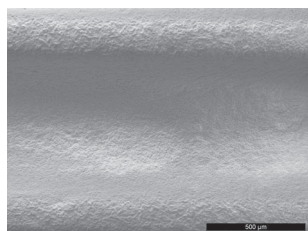

Descrizione

La superficie Zerafil è una superficie implantare microstrutturata, che consente un'osteointegrazione veloce e sicura degli impianti.

La superficie è macrostrutturata dalla sabbatura al corindone e poi incisa con l'acido per dare la microstruttura che è cruciale per l'osteointegrazione.

La mordenzatura acida garantisce una superficie dell'impianto pulita e conferisce alla superficie l'idrofilia desiderata.

Design

La superficie di Zerafil è presente sulla porzione endostale dell' impianto. La sezione del collo (0,6 mm) è levigata e non testurizzata con Zerafil.

Osteointegrazione

Il tasso di successo degli impianti Zeramex XT del 98%¹⁾, indica un'osteointegrazione convincente grazie a una struttura superficiale ottimale.²⁾ La morfologia della superficie idrofila dell'impianto Zerafil supporta la migrazione e l'attaccamento degli osteoblasti direttamente sulla superficie.³⁾

1) Statut janvier 2020, données internes de la surveillance du marché

2) Chappuis V, Cavusoglu Y, Gruber R, Kuchler U, Buser D, Bosshardt DD./Osseointegrazione della zirconia in presenza di cellule giganti multinucleate. 2016

3) Jank S, Hochgatterer G./Success Rate of Two-Piece Zirconia Implants: A Retrospective Statistical Analysis. 2016

Informazioni tecniche

Trapano Zeradrill

Marchio e codifica a colori

I trapani sono contrassegnati sulla confezione e sulla punta con la dimensione e il colore corrispondente.

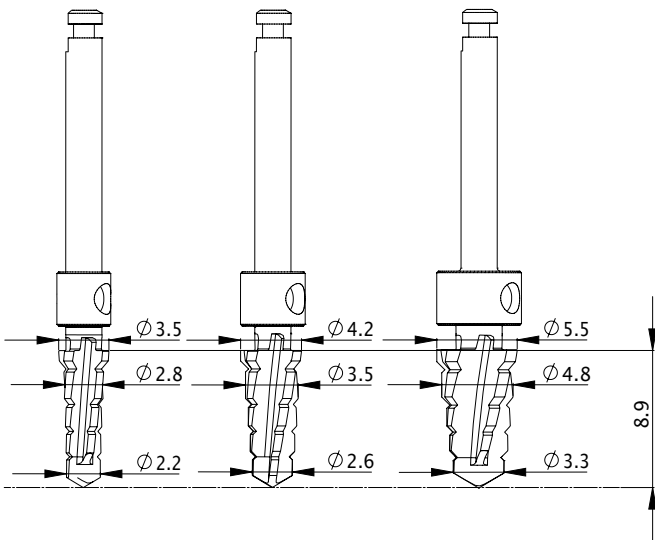

Es. trapano da 8 mm

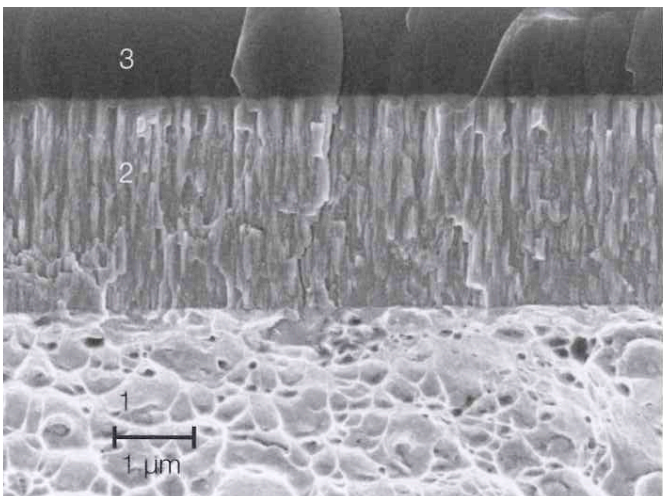

Descrizione

Le punte Zeradrill garantiscono un'ottima preparazione dell'osso per l'impianto con la massima protezione possibile del tessuto e delle cellule circostanti.

Il calore generato durante la foratura viene dissipato in modo ottimale grazie all'uso dell'acciaio inossidabile medico temprato come materiale di base.

Le punte Zeradrill sono rivestite da uno strato di carbonio puro, privo di metallo e amorfo. Questo contiene solo carbonio e idrogeno ed è quindi 100% privo di metallo e biocompatibile.

Materiale

1. Acciaio inossidabile per uso medico
2. Strato di supporto
3. Strato di carbonio DLC* (a-C:H)

*DLC (Diamond-like Carbon) rivestimento ad alte prestazioni in carbonio simile al diamante

Zeramex XT

Fase chirurgica

XT



Fase chirurgica

Pianificazione della profondità di inserimento con drill stop

Drill stop

Drill stop consente un controllo preciso della profondità di inserimento. Drill stop viene inserito sul manicotto del trapano. Consente di inserire l'impianto a 1,6 mm o a 0,6 mm supracrestalmente.

Nota: Posizione corretta per la profondità di inserimento:

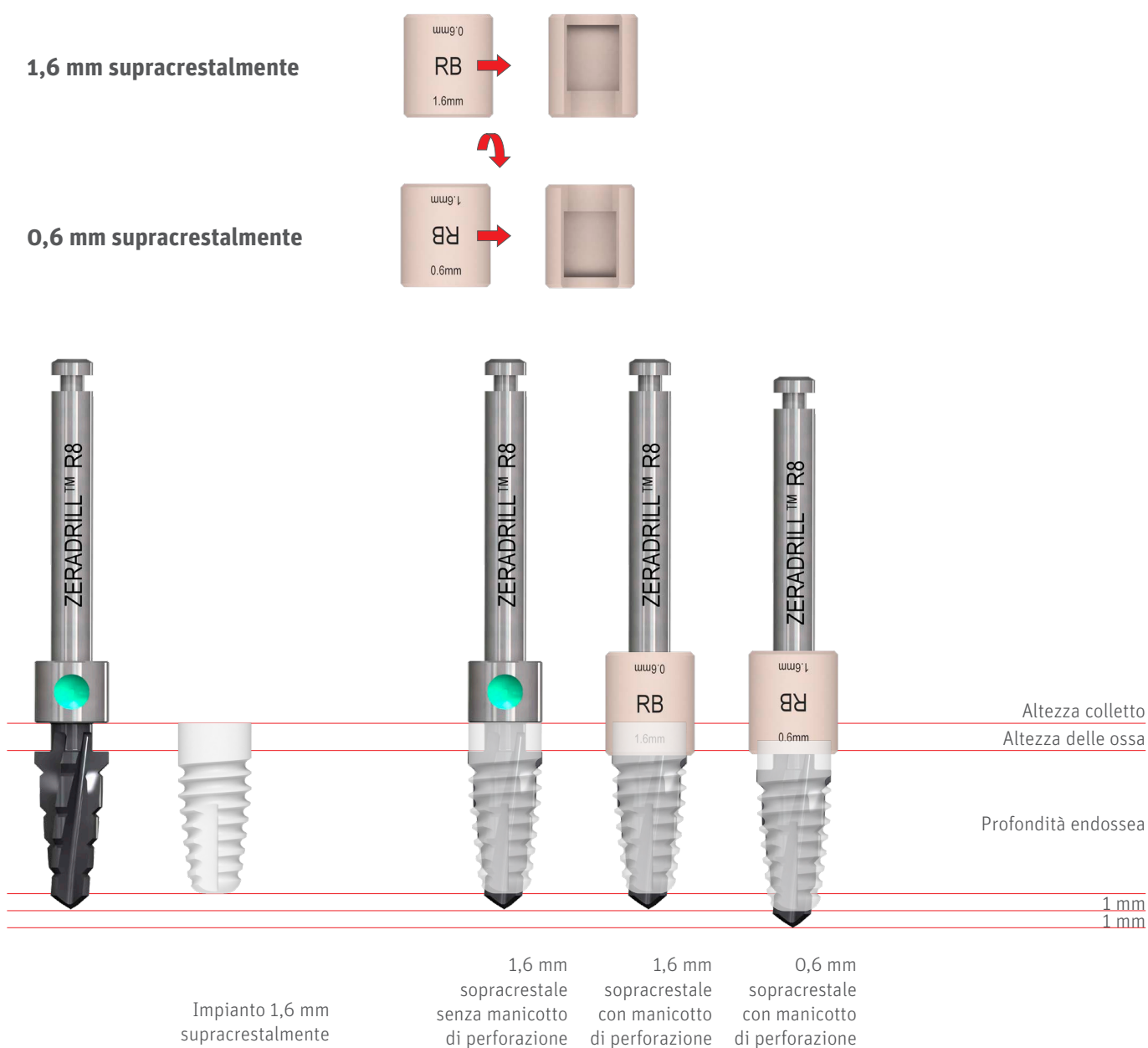

Fase chirurgica

Il diametro è indicato su ogni strumento con codifica colore.



Contrassegno della profondità

Esempio di impianto

Regular $\varnothing 4,2 \times 8$ mm

1,6 mm supracrestalmente

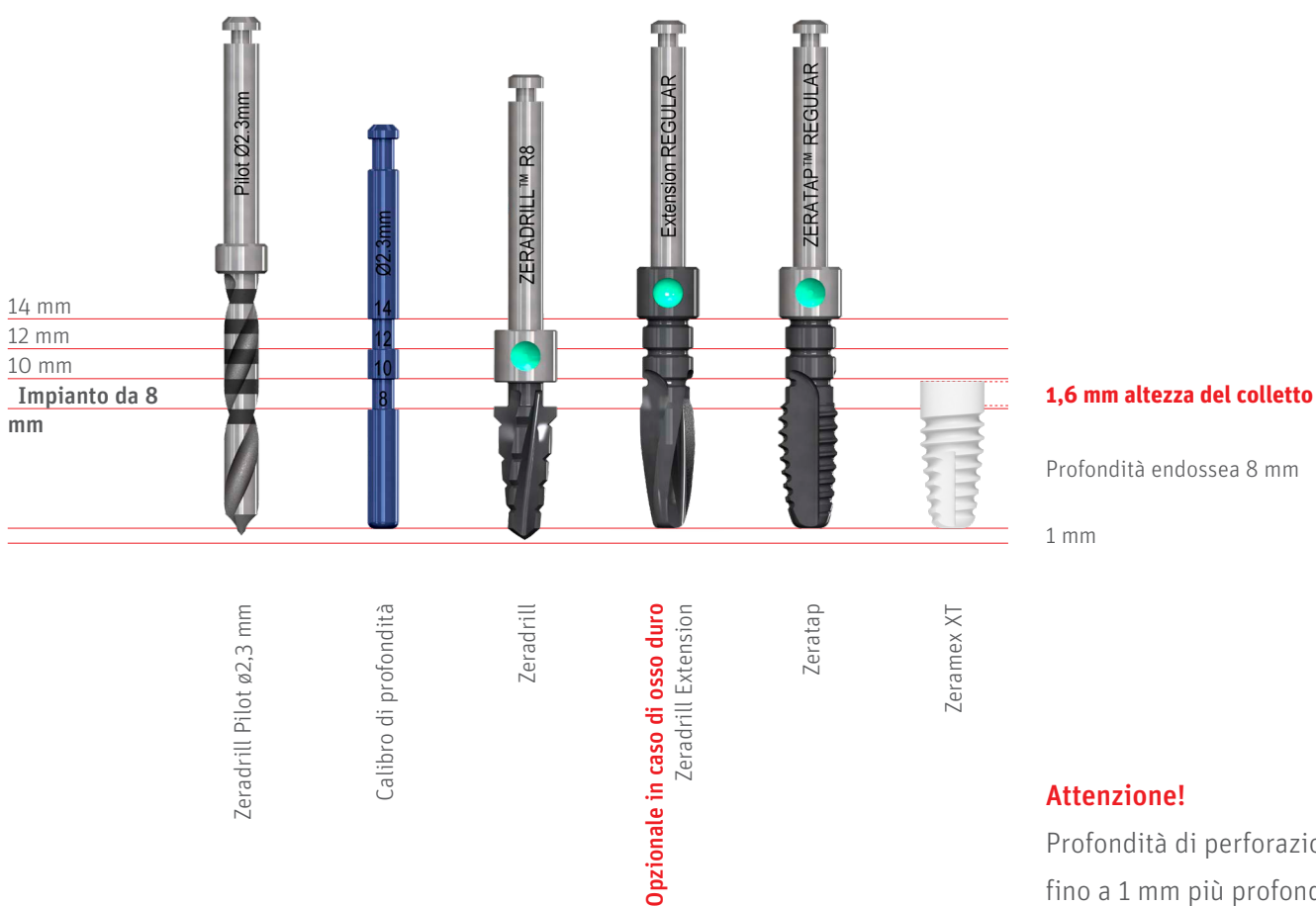

Attenzione!

Profondità di perforazione fino a 1 mm più profonda della lunghezza dell'impianto corrispondente.

Sterilizzazione prima dell'operazione

La preparazione OP prevede sterilizzazione a vapore del vassoio chirurgico (strumenti chirurgici) a 132 °C o a 134 °C / Durata: 18 minuti

Importante!

Durante il trattamento, collocare il trapano e gli strumenti in soluzione salina tra un utilizzo e l'altro.

Fase chirurgica

Galleria del foro per la profondità di inserimento 0,6 mm supracrestal-mente

Profondità di inserimento opzionale **fino a 0,6 mm** supracrestalmente

Importante!

Profondità di perforazione effettiva fino a 2 mm maggiore della lunghezza dell'impianto indicata.

Esempio di impianto

Regular $\varnothing 4,2 \times 8$ mm
0,6 mm supracrestal-mente



0,6 mm altezza del colletto

Profondità endossea 9 mm
Profondità del foro **10 mm**

1 mm

Zeradrill Pilot $\varnothing 2,3$ mm
max. 800 giri/min

Calibro di profondità

Zeradrill R8 (Regular 8 mm)
max. 600 giri/min

Opzionale in caso di osso duro
Zeradrill Extension Regular
max. 600 giri/min

Zeratap Regular $\varnothing 4,2$ mm
max. 15 giri/min

Zeramex XT RB
 $\varnothing 4,2$ mm x 8 mm

Numero arti- colo	Lunghezza impianto pres- celta	Pilot Drill Profondità foro	Zeradrill	Estensione	Zeratap	Profondità di avvitamento	Efficace Lunghezza foro
XT15508 XT16508 XT17508	8 mm	9 mm	Fino al mani- cotto	9 mm	9 mm	0,6 mm supracrestale	10 mm
XT15510 XT16510 XT17510	10 mm	11 mm	Fino al mani- cotto	11 mm	11 mm	0,6 mm supracrestale	12 mm
XT15512 XT16512 XT17512	12 mm	13 mm	Fino al mani- cotto	13 mm	13 mm	0,6 mm supracrestale	14 mm
XT16514	14 mm	*	*	*	*	*	*

*** Con lunghezza di 14 mm si consiglia di non inserire l'impianto a 0,6 mm supracrestalmente.**

Protocollo di perforazione \varnothing 3,5 mm SB (1,6 mm supracrestalmente)



Rosedrill \varnothing 2,3 mm
max. 800 giri/min

Zeradrill Pilot \varnothing 2,3 mm
max. 800 giri/min

Zeradrill S8 (Small 8 mm)
max. 700 giri/min

Opzionale in caso di osso duro
Zeradrill Extension Small
max. 700 giri/min

Zeratap Small \varnothing 3,5 mm
max. 15 giri/min

ZerameX XT SB
 \varnothing 3,5 mm x 8 mm

Attenzione! Indicazioni:
- Incisivi laterali della mascella superiore
- Denti anteriori della mascella inferiore
- Completamente per Docklocs per protesi *rimuovibili per 4 impianti della mascella inferiore e 6 impianti della mascella superiore

Esempio di impianto

Small \varnothing 3,5 x 8 mm

SB
 \varnothing 3.5 mm

14 mm
12 mm
10 mm

1,6 mm altezza del colletto

Profondità endossea 8 mm

1 mm

Nota! In alternativa, è possibile inserire l'impianto 0,6 mm supracrestalmente (anziché 1,6 mm). Questo richiede di forare 1 mm più in profondità. È necessario anche un trapano a profilo (XT35630).

Profondità endossea

\varnothing 3,5 mm

SB
 \varnothing 3.5 mm

Importante!

Negli impianti con \varnothing 3,5 mm, non superare la coppia di 35 Ncm.

Attenzione!

Utilizzate il Zeratap alla qualità dell'osso.

Fase chirurgica

Protocollo di perforazione \varnothing 3,5 mm SB (0,6 mm supracrestalmente)



Rosedrill \varnothing 2,3 mm
max. 800 giri/min

Zeradrill Pilot \varnothing 2,3 mm
max. 800 giri/min

Zeradrill S8 (Small 8 mm)
max. 700 giri/min

Opzionale in caso di osso duro
Zeradrill Extension Small
max. 700 giri/min

Zeramex Profile Drill SB
max. 350 giri/min

Zeratap Small \varnothing 3,5 mm
max. 15 giri/min

Zeramex XT SB
 \varnothing 3,5 mm x 8 mm

Attenzione! Indicazioni:

- Incisivi laterali della mascella superiore
- Denti anteriori della mascella inferiore
- Completamente per Docklocs per protesi *rimuovibili per 4 impianti della mascella inferiore e 6 impianti della mascella superiore

Esempio di impianto

Small \varnothing 3,5 x 8 mm



14 mm
12 mm
10 mm
0,6 mm altezza del colletto

Profondità endossea 9 mm

1 mm

Nota! Se l'impianto è posizionato 0,6 mm supracrestale, forare 1 mm più in profondità con la fresa e il trapano. È necessario utilizzare anche un trapano a profilo (XT35630).

Profondità endossea
 \varnothing 3,5 mm

SB
 \varnothing 3.5 mm

Importante!

Negli impianti con \varnothing 3,5 mm, non superare la coppia di 35 Ncm.

Attenzione!

Utilizzate il Zeratap alla qualità dell'osso.

Fase chirurgica

XT

Protocollo di perforazione \varnothing 4,2 mm RB



Rosedrill \varnothing 2,3 mm
max. 800 giri/min

Zeradrill Pilot \varnothing 2,3 mm
max. 800 giri/min

Zeradrill S8 (Small 8 mm)
max. 700 giri/min

Zeradrill R8 (Regular 8 mm)
max. 600 giri/min

Opzionale in caso di osso duro
Zeradrill Extension Regular
max. 600 giri/min

Zeratap Regular \varnothing 4,2 mm
max. 15 giri/min

Zeramex XT RB
 \varnothing 4,2 mm x 8 mm

Esempio di impianto

Regular \varnothing 4,2 x 8 mm

RB
 \varnothing 4.2 mm

14 mm

12 mm

10 mm

1,6 mm altezza del colletto

Profondità endossea 8 mm

1 mm

Nota: In alternativa, è possibile inserire l'impianto 0,6 mm supracrestalmente (anziché 1,6 mm). Forare 1 mm più in profondità con trapano e filettatore.

Profondità endossea

\varnothing 4,2 mm

RB
 \varnothing 4.2 mm

Importante!

Negli impianti con \varnothing 4,2 mm, non superare la coppia di 45 Ncm.

Attenzione!

Utilizzate il Zeratap alla qualità dell'osso.

Fase chirurgica

Protocollo di perforazione \varnothing 5,5 mm WB



Esempio di impianto

Wide \varnothing 5,5 x 8 mm



14 mm
12 mm
10 mm
1,6 mm altezza del colletto
Profondità endossea 8 mm
1 mm

Rosedrill \varnothing 2,3 mm
max. 800 giri/min

Zeradrill Pilot \varnothing 2,3 mm
max. 800 giri/min

Zeradrill S8 (Small 8 mm)
max. 700 giri/min

Zeradrill R8 (Regular 8 mm)
max. 600 giri/min

Zeradrill W8 (Wide 8 mm)
max. 500 giri/min

Opzionale in caso di osso duro
Zeradrill Extension Wide
max. 500 giri/min

Zeratap Wide \varnothing 5,5 mm
max. 15 giri/min

Zeramex XT WB
 \varnothing 5,5 mm x 8 mm

Nota: In alternativa, è possibile inserire l'impianto 0,6 mm supracrestalmente (anziché 1,6 mm). Forare 1 mm più in profondità con trapano e filettatore.

Profondità endossea
 \varnothing 5,5 mm



Importante!

Negli impianti con \varnothing 5,5 mm, non superare la coppia di 45 Ncm.

Attenzione!

Utilizzate il Zeratap alla qualità dell'osso.

Gestione

1.**1. Sommario**

Contenuto della confezione in cartone: impianto nella confezione sferica, healing cap corrispondente.

Importante!

Verificare la correttezza delle dimensioni dell'impianto prima di aprire la confezione.

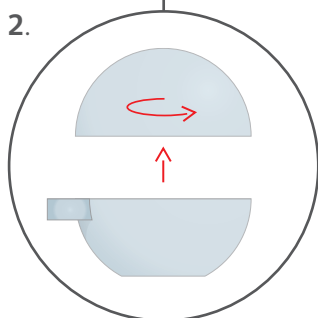
2.**2. Aprire la sfera**

Aprire la sfera con movimento rotatorio.

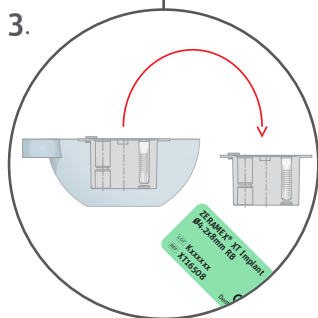
3.**3. Ritirare**

Rimuovere dalla sfera il blister secondario (a basso contenuto di germi) e le etichette del paziente.

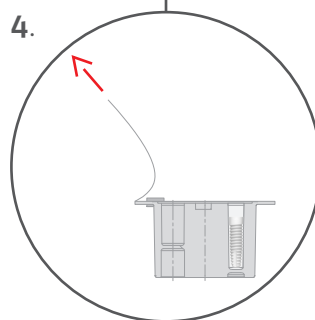
4.**4. Aprire il blister**

Aprire poco prima dell'utilizzo (interno sterile).

Importante!

Incluso nel blister secondario sterile nella cavità prevista a questo scopo è anche l'healing cap abbinato all'impianto.

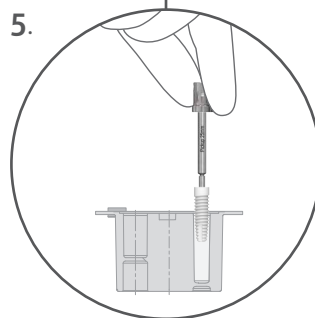
**5.****5. Prelevare l'impianto**

Prelevare l'impianto utilizzando il pickup (inserito nel ratchet adapter) (inserirlo nel triangolo). Si raccomanda di mettere il Healing Cap sull'area sterile e di prelevare l'impianto usando la chiave protesica o il pick-up.

Materiale richiesto:

Pickup (XT36620/XT36625),
Ratchet Adapter Unit Short
(P48932)

Fase chirurgica

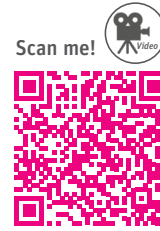

Impianto

Inserire

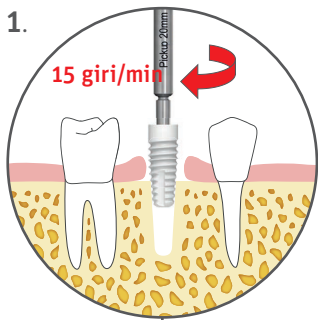

1. Avvitare

Avvitare lentamente l'impianto nel foro predisposto.

Importante!

Non utilizzare mai il rescue pickup per l'inserimento.

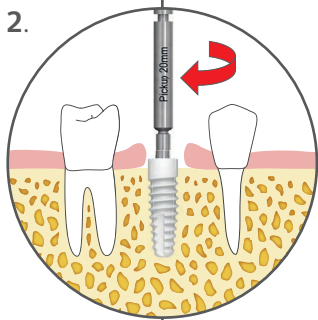

2. Serrare

Serrare l'impianto con il cricchetto.
Raccomandazione: 20 - 30 Ncm
SB max. 35 Ncm
RB/WB max. 45 Ncm

Importante!

Il design a cono consente di creare la coppia nel corso delle ultime due rotazioni.

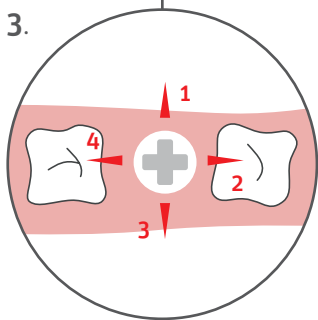

3. Posizionamento

◀ = Le frecce indicano le posizioni possibili del moncone curvo, da tenere presenti in fase di inserimento dell'impianto.

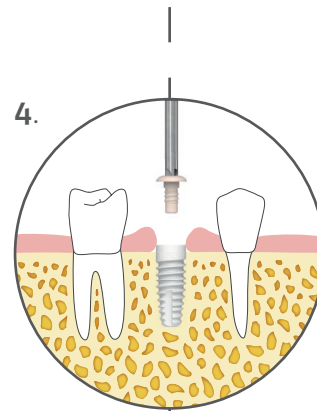

Chiudere

4. Chiudere

Chiudere l'impianto con l'healing cap. Utilizzare la chiave protesica (XT38619/XT38623/XT38628) e serrare con delicatezza l'healing cap (**max. 5 Ncm**).

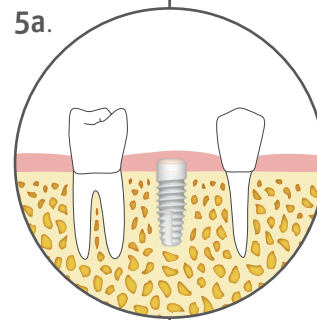

5a. Variante 1

Guarigione chiusa (consigliata).

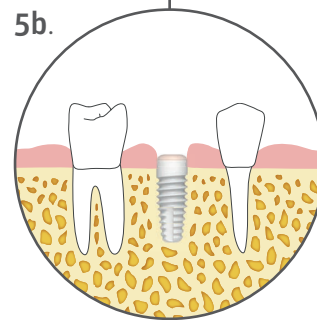

5b. Variante 2

Guarigione aperta, verificare l'aderenza della gengiva.

Attenersi alla coppia del protocollo!

La coppia massima per impianti SB è **35 Ncm**. Per tutti gli impianti RB e WB la coppia massima è **45 Ncm**. Non superare mai i valori indicati. Il pickup ha un punto di rottura nominale di ca. 50 Ncm. Numero di giri massimo: **15 U/min**.

Zeramex XT

Ricostruzione protesica



Gingivaformer

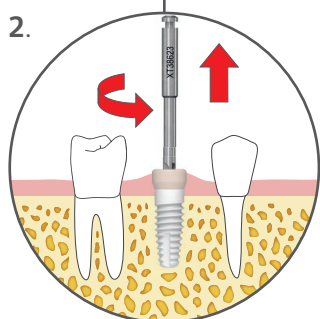
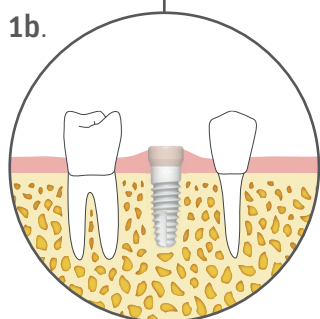
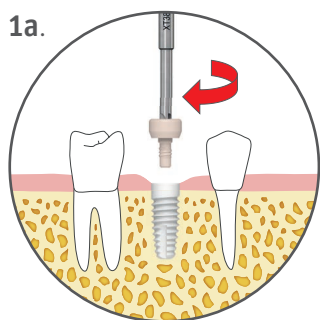

Attenersi alla coppia del protocollo!

Non è necessaria alcuna forza per inserire il gingivaformer. Inserirlo con delicatezza fino all'arresto.

1a/b. Applicare il gingivaformer alla chiave protesica e inserirlo con delicatezza in senso orario fino all'arresto, esercitando una leggera pressione. **(max. 5 Ncm).**

2. Estrazione
Per rimuovere il Gingivaformer, inserire la chiave protesica e ruotare in senso anti-orario.

Materiale richiesto:
Gingivaformer (SB35503/SB35504/RB36503/RB36504/WB37503/WB37504), chiave protesica (XT38619/XT38623/XT38628)

Provvisorio

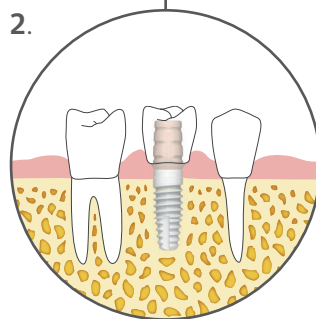
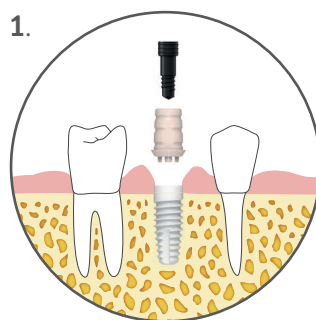

1. Applicare

Applicare il perno provvisorio e serrarlo con la chiave protesica **(max. 15 Ncm).**

Importante!

La durata massima del provvisorio è **180 giorni.**

Informazioni generali

Tenere presente che i componenti protesici realizzati in materiale plastico danno all'utente un diverso effetto tattile rispetto ai metalli. Verificarlo anticipatamente.

2. Modifica

Se necessario, modificare il provvisorio extra-oralmente e applicare una corona provvisoria.

Lavorazione del provvisorio

Per lavorare il materiale plastico sono più adatti strumenti diamantati a grana fine e numero di giri elevato. La lavorazione è extra-orale, con pressione limitata e raffreddamento adeguato.

Materiale richiesto:

Provvisorio (SB35530/RB36530/WB37530),
Chiave protesica (XT38619/XT38623/XT38628)

Scansione intraorale

Nello studio

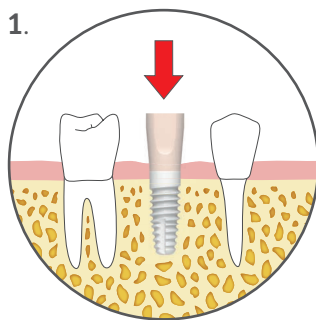

1.

1. Posizionamento

Pulire accuratamente la geometria di connessione dell'impianto. Applicare sull'impianto il moncone di scansione (Scanbody SBRB/WB) corrispondente e durante il posizionamento assicurarsi che le superfici siano ben visibili per lo scanner.

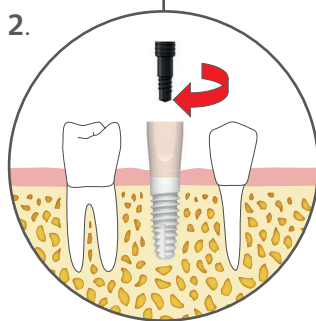

2.

2. Serraggio

Serrare il moncone di scansione (Scanbody SB/RB/WB) con la vite corrispondente (**max. 5 Ncm**) e verificare che sia ben saldo.

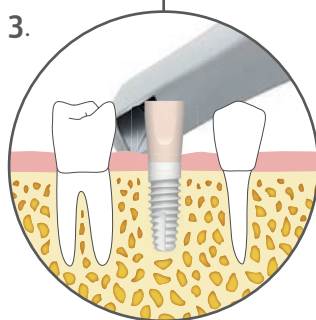

3.

3. Impronta

Eeguire la procedura di scansione in base alle indicazioni del sistema utilizzato. Inviare i dati di scansione digitali al laboratorio per realizzare il modello di stampa 3D con le cavità per gli analoghi corrispondenti.

Informazioni!

In alternativa, per un'ulteriore procedura è possibile digitalizzare anche un modello master nello scanner di laboratorio 3D.

Informazioni!

Procedura adatta ai sistemi CAD/CAM correnti.

In laboratorio

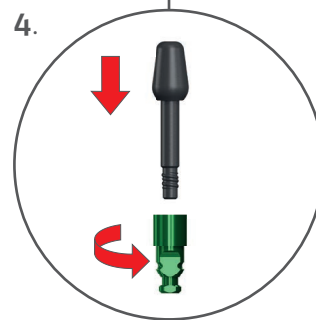

4.

4. Collegamento

Serrare manualmente il posizionatore Digital Implant Replica Placer avvitando in senso orario.

Importante!

Controllare che la cavità degli analoghi non presenti errori nella costruzione e residui.

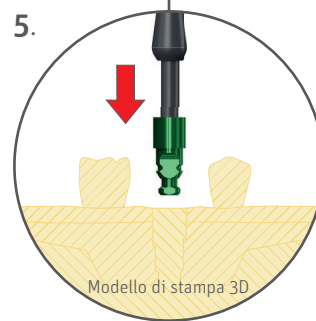

5.

5. Applicazione

Inserire e centrare il dispositivo Digital Implant Replica nella cavità. Quindi, esercitando una pressione sufficiente, premere il dispositivo Digital Implant Replica verso il basso fino all'innesto. La superficie visibile alla base dovrebbe essere a livello con il modello di stampa. Controllare che il dispositivo Digital Implant Replica sia inserito in sede senza gioco.

Importante!

L'asportazione e l'inserimento ripetuti degli analoghi nello stesso modello possono usurare funzione di innesto.

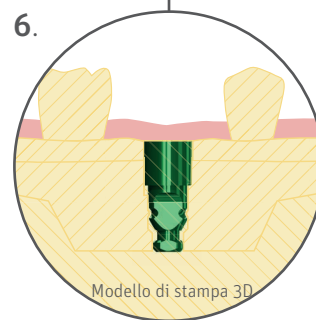

6.

6. Ricostruzione

Per il flusso di lavoro digitale sono disponibili i monconi per ricostruzioni oclusali a vite (da pagina 36). I dati di scansione digitali possono essere elaborati direttamente nel software exocad e 3Shape Software (integrazione completa).

Materiale richiesto:

Corpo di scansione incl. vite (SB35514/RB36514/WB37514), Digital Implant Replica Placer (RB36521), Digital Implant Replica (SB35522/RB36522/WB37522)

Impronta convenzionale

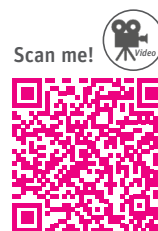

XT

Cucchiaino aperto

Nello studio

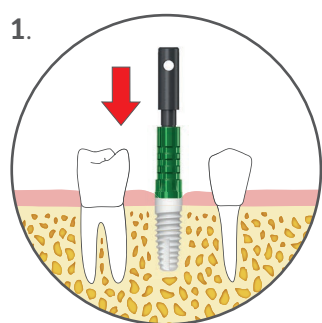

1.

1. Posizionamento

Con il perno di sicurezza esercitare una leggera pressione ed eseguire un movimento rotatorio per posizionare la capsula di trasferimento sulla spalla dell'impianto finché si blocca sulla croce, si posiziona esattamente sulla spalla dell'impianto e la rotazione non è più possibile.

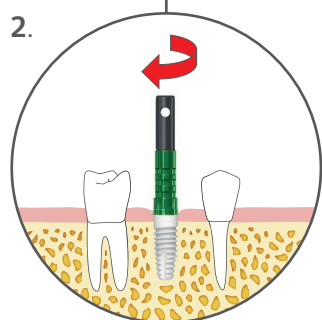

2.

2. Serraggio

Fissare la capsula di trasferimento con una mano. Serrare manualmente il perno di sicurezza in senso orario e verificare l'accoppiamento geometrico della posizione. In caso di dubbio, una radiografia può dare certezza.

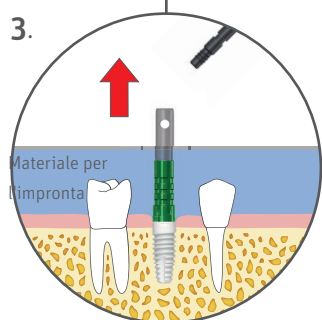

3.

3. Impronta

Prendere l'impronta con cucchiaino aperto. Svitare e rimuovere il perno di sicurezza. Rimuovere l'impronta e inviarla all'odontotecnico insieme al perno di sicurezza.

Importante!

Le capsule di trasferimento devono essere inserite sul bordo interno ed essere posizionate correttamente. Verificare con un leggero movimento contrario.

Informazioni!

Quando si sceglie un moncone angolato, i quattro elementi ritentivi dell'impianto devono essere correttamente allineati (Surgery User Guide, pag. 26, Fig. 3), altrimenti si consiglia di utilizzare un moncone individuale (pag. 42).

In laboratorio

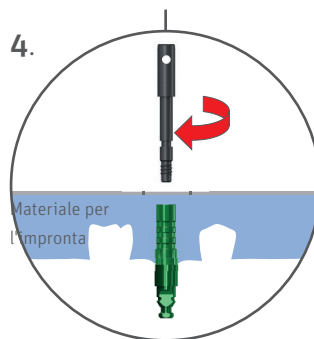

4.

4. Collegamento

Esercitare una leggera pressione ed eseguire un movimento rotatorio per posizionare la capsula di trasferimento sulla spalla della replica, fino a che non si blocca sulla croce della replica impianto, si posiziona esattamente sulla spalla e la rotazione non è più possibile. Serrare il perno di sicurezza in senso orario manualmente.

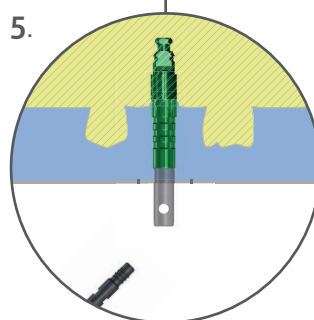

5.

5. Esecuzione del modello

Accertarsi che il transfer con Digital Implant Replica avvitata sia posizionato in sicurezza. Eseguire il modello principale: Prima di estrarre l'impronta, rimuovere il perno di sicurezza.

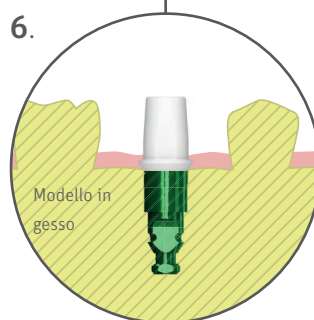

6.

6. Ricostruzione

Scegliere un moncone in base alle esigenze protesiche e alla procedura prescelta. Sono disponibili monconi a vite dritti e angolati, CAD/CAM e monconi individuali monconi Zeramex Docklocs® (da pagina 49).

Materiale richiesto:

Transfer Open Tray (SB35510/RB36510/WB37510), Digital Implant Replica (SB35522/RB36522/WB37522)

Impronta convenzionale

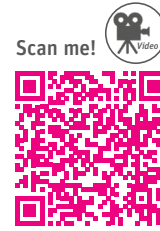

Cucchiaino chiuso

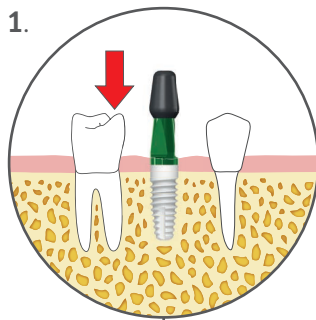

1.

1. Posizionamento

Esercitare una leggera pressione ed eseguire movimento rotatorio per posizionare la capsula di trasferimento sulla spalla dell'impianto, finché si blocca sulla croce, si posiziona esattamente sulla spalla dell'impianto e la rotazione non è più possibile.

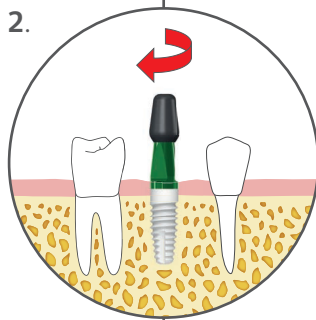

2.

2. Serraggio

Avvitare manualmente il perno di fissaggio in senso orario e verificare l'accoppiamento geometrico della posizione.

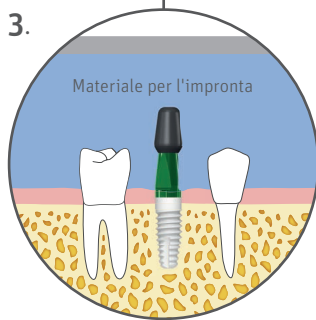

3.

3. Impronta

Prendere ed estrarre l'impronta con cucchiaino chiuso. Svitare il perno di sicurezza, rimuovere il transfer dall'impianto e consegnarlo all'odontotecnico insieme all'impronta.

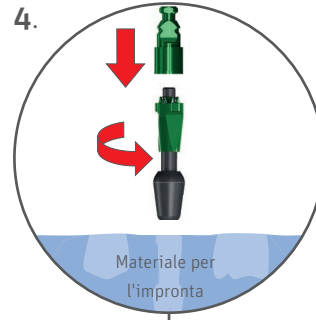

4.

In laboratorio

4. Collegamento

Esercitare una leggera pressione ed eseguire un movimento rotatorio per posizionare la capsula di trasferimento sulla spalla della replica, fino a che non si blocca sulla croce della Digital Implant Replica, si posiziona esattamente sulla spalla e la rotazione non è più possibile. Serrare manualmente il perno di sicurezza in senso orario.

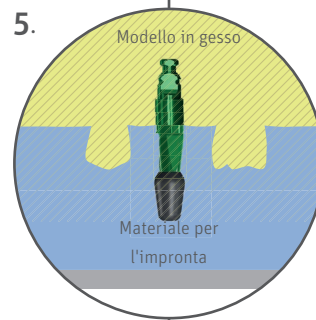

5.

5. Riposizionamento ed esecuzione del modello

Riposizionare il transfer con Digital Implant Replica avvitata nell'impronta e verificare che sia posizionato in sicurezza. Eseguire il modello principale:

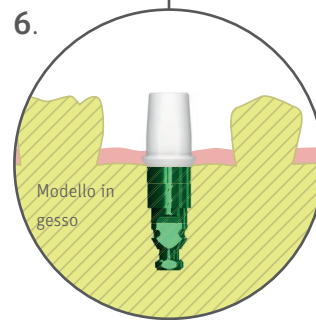

6.

6. Ricostruzione

Scegliere un moncone in base alle esigenze protesiche e alla procedura prescelta. Sono disponibili monconi a vite dritti e angolati, CAD/CAM e monconi individuali monconi Zeramex Docklocs® (da pagina 49).

Importante!

Le capsule di trasferimento devono essere inserite sul bordo interno ed essere posizionate correttamente. Verificare con un leggero movimento contrario.

Attenzione!

Si sconsiglia un'impronta chiusa nella zona anteriore della mascella superiore o con un'angolazione maggiore di 15°.

Materiale richiesto:

Transfer Closed Tray (RB36512/WB37512) oder (RB36513/WB37513), Digital Implant Replica (SB35522/RB36522/WB37522)

Procedimento protesico

Campo d'impiego

Per informazioni e indicazioni sui campi di applicazione, vedere le Istruzioni per l'uso (IFU) su www.zeramex.com

1 Fase preparatoria

La ricostruzione protesica è basata sul piano di ricostruzione globale e finalizzata al raggiungimento del risultato migliore possibile. Rientrano tra gli aspetti principali la funzionalità integrale, l'aspetto estetico e la comoda ricostruzione del paziente. Stanno alla base un'accurata anamnesi (compresa l'esecuzione di radiografie) con i precedenti relativi alla salute del paziente. Il piano terapeutico viene elaborato alla luce degli aspetti principali.

2 Gestione della gengiva

L'estetica "rossa" si basa su gengive sane. È pertanto necessario curare eventuali patologie prima di eseguire l'impianto. Il biossido di zirconio consente un ottimo sviluppo dei tessuti molli, molto importante soprattutto nella zona anteriore. Gingivaformer o il provvisorio consentono di dare forma personalizzata a un profilo di

emergenza e di eliminare il «triangolo nero».

3 Collegamento moncone-impianto

Per una perfetta ricostruzione estetica e biologica senza metalli, sono attualmente disponibili due metodi principali:

- Ricostruzione protesica a vite (pagina 34)
- Ricostruzione protesica cementata (pagina 38)

La gamma della protesologia completa priva di metalli è varia e soddisfa elevati requisiti estetici e funzionali. L'impianto Zeramex XT con i vari monconi crea presupposti ottimali in quasi tutti i casi.

4 Flusso di lavoro

Il Zeramex di impianto ZERAMEX® XT si inserisce perfettamente nel procedimento tradizionale, con rilevazione dell'impronta manuale, diretta e indiretta, e nel flusso di lavoro digitale con scansione intraorale ed esecuzione diretta della protesi.

- SB**
Ø 3.5 mm
I componenti protesici contrassegnati in rosa sono adatti alla piattaforma SB (impianto con 3,5 mm)
- RB**
Ø 4.2 mm
I componenti protesici contrassegnati in verde sono adatti alla piattaforma RB (impianto con 4,2 mm)
- WB**
Ø 5.5 mm
I componenti protesici contrassegnati in giallo sono adatti alla piattaforma WB (impianto con 5,5 mm)

Nota: Le eccezioni sono le viti (RB16550/RB36553/RB36550/RB36514). Vedere le informazioni a pagina 48-50.

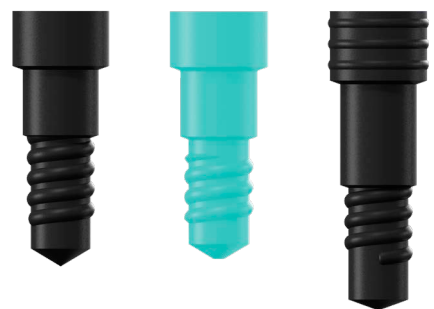

Vicarbo
Screw
RB16550

Try-In
Screw
RB36554

Provisional
Screw
RB36550

Docklocs® è un marchio registrato di MEDEALIS GmbH, DE.

Strumenti protesici

Importante!

Ancorare i componenti contro il rischio di aspirazione se utilizzati intraoralmente.



Ratchet

Importante!

Conservare sempre il in uno stato rilassato.

Surgical Ratchet
(P48935)



Adapter Unit Short
(P48932)



Chiave protesica

Chiave protesica 19 mm
(XT38619)



Chiave protesica 23 mm
(XT38623)



Chiave protesica 28 mm
(XT38628)



Prosthetic-Kit

Prothetik-Kit
(XT48860)

Prothetik-Kit, incl. Ratchet
(XT48865)

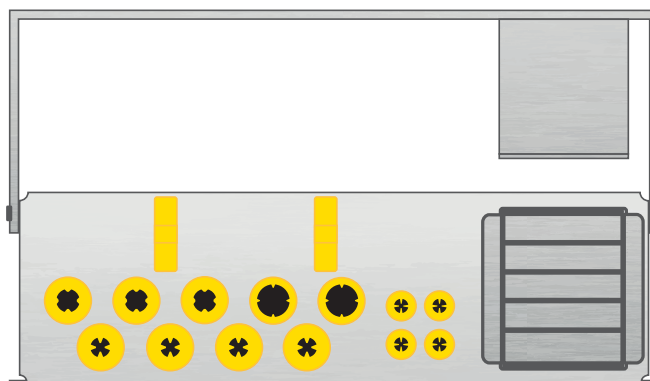

Collegamento a vite

- SB**
Ø 3,5 mm
- RB**
Ø 4,2 mm
- WB**
Ø 5,5 mm

Monconi

Sono attualmente disponibili monconi dritti (con due altezze del collare) e curvi per gli impianti 3,5 mm (SB) 4,2 mm (RB) e 5,5 mm (WB).

1 mm
Straight



2 mm
Straight

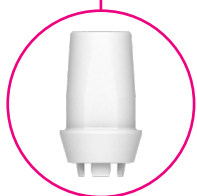

1 mm
Angular

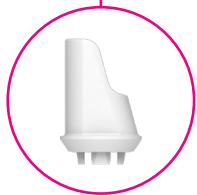

Vicarbo Screw

La potente vite in plastica ad alte prestazioni rinforzata con fibra di carbonio.

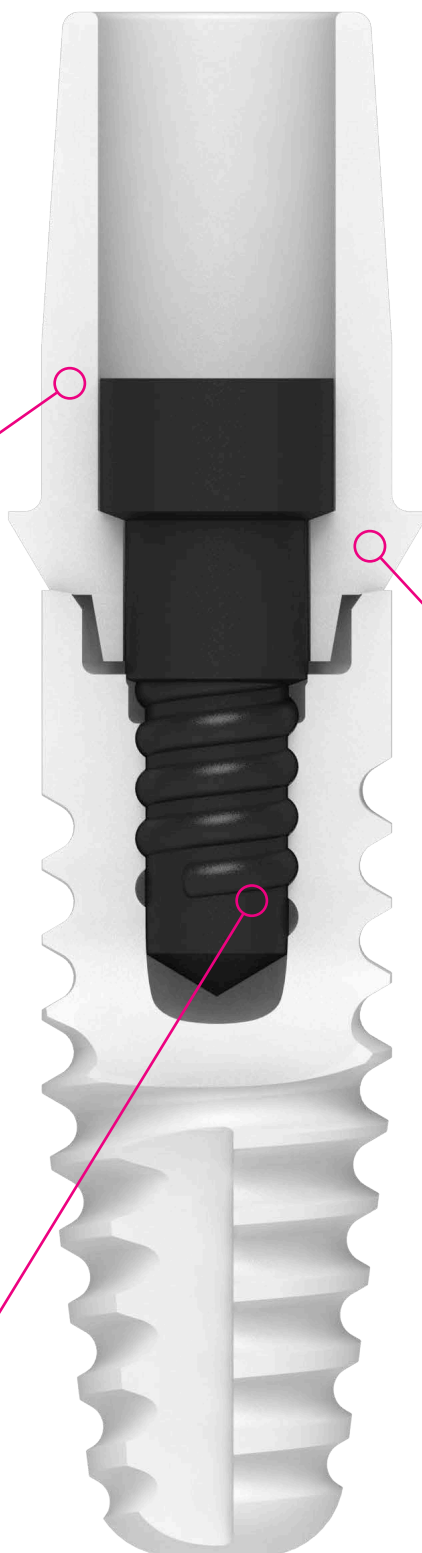

Flusso di lavoro digitale

Zerabase/Zerabase X:

il componente secondario singolo per ricostruzioni oclusali a vite. Integrazione nel software Exocad e 3Shape.

Moncone singolo: Il vostro centro di competenza Zeramex Digital Solutions per soluzioni protesiche digitali e individuali - personalizzate dalla A alla Z.

Zerabase X

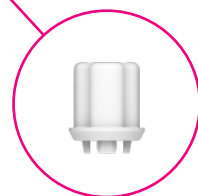

Zerabase

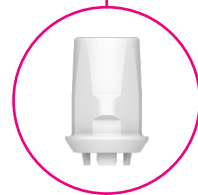

Moncone singolo

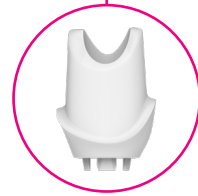

exocad

3shape

Ricostruzione protesica a vite

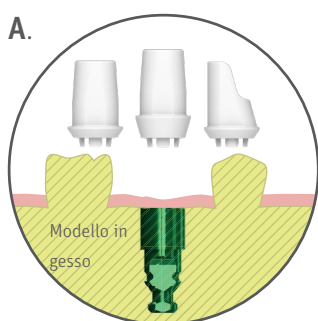

A. Scegliere il moncone adatto.

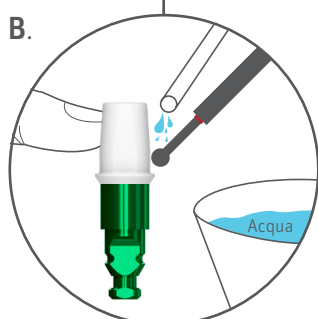

B. Levigare il moncone in modo personalizzato. Lavorare il moncone solo con buon raffreddamento continuo, esercitando una pressione leggera. Il surriscaldamento locale produce microfessure e rottura del moncone.

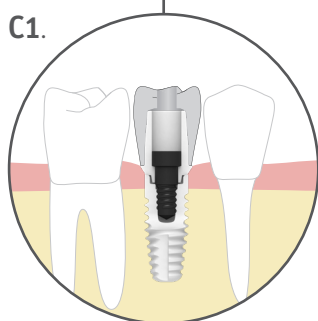

C. Tutti i monconi XT sono omologati per i seguenti procedimenti: Tecnica a incollaggio, tecnica a fresa, tecnica a pressione. Di norma, l'utente sceglie tra corona monolitica (C1.) o corona in ceramica con cappetta in biossido di zirconio (C2.)

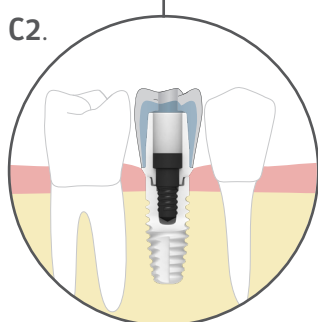

C1. Corone monolitiche con vari tipi di materiale plastico ottimizzato o biossido di zirconio

C2. Corone completamente in ceramica stratificata o pressata su cappetta in biossido di zirconio

Esecuzione della sovracostruzione in laboratorio

Il sistema Zeramex XT offre il collegamento a vite reversibile su biossido di zirconio. Il filetto interno consente il fissaggio a vite dei componenti protesici e dei monconi in biossido di zirconio sugli impianti. La protezione anti-rotazione sulla piattaforma consente un posizionamento preciso e sicuro dei componenti secondari, mentre la vite da laboratorio ne garantisce la stabilità.

Riepilogo di tutte le informazioni fondamentali per il laboratorio:

- Ogni moncone viene fornito con la corrispondente Vicarbo Screw.
- Ogni Vicarbo Screw può essere utilizzata solo una volta entro il valore di coppia massimo.
- La coppia di serraggio della **Vicarbo Screw** per la piattaforma SB/RB/WB è sempre **25 Ncm!**
- Per la lavorazione in laboratorio, proponiamo **Try-In Screws**, che non devono essere serrate **con coppia superiore a 5 Ncm.**
- Tenere presente la condizione anatomica, non utilizzate corone o collegamenti sovradimensionati rispetto ai denti naturali (ricostruzione ibrida).
- Non eseguire «ponti liberi/attacchi alla corona» con un pilastro.
- Durante la limatura del moncone, è possibile utilizzare come supporto un'ulteriore replica. La contropressione esercitata dalle dita riduce le vibrazioni.

Suggerimento: Per monconi angolati o ricostruzioni complesse, realizzare chiavi di posizionamento personalizzate.

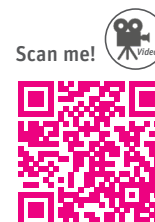

Importante!

Rispettare gli spessori minimi dello strato indicati dal produttore del materiale utilizzato per la corona.

Ricostruzione protesica a vite



Il diametro del canale per la Vicarbo Screw deve essere, per la **piattaforma SB e WB, >2,8 mm.**



Il diametro del canale per la variante a diametro ridotto deve essere **> 2,2 mm.**

Attenzione!

Non utilizzare gel o liquidi contenenti cloro quando si chiude il canale a vite.

Collegamento a vite occlusale all'interno del cavo orale

Ricostruzione con segnaposto

Nella lavorazione con segnaposto, il diametro del canale della vite viene deciso in modo da poter sempre inserire ed estrarre la Vicarbo Screw nell'assieme moncone-corona, anche quando la corona è già definitivamente cementata sul moncone.

Gli ausili di posizionamento/i segnaposto possono essere realizzati autonomamente:

Piattaforma SB/RB/WB: > 2,8 mm

Canale della vite a diametro ridotto

In alternativa alla lavorazione con segnaposto, è possibile utilizzare un canale della vite con diametro ridotto. Il diametro del canale della vite può essere ridotto a **> 2,2 mm.** Qui la chiave protesica (XT38619/XT38623/XT38628) può essere utilizzata come ausilio di posizionamento/segnaposto.

Importante!

- Nella lavorazione a diametro ridotto, la Vicarbo Screw deve essere inserita nel moncone in laboratorio, prima che la corona sia fissata definitivamente sul moncone.
- Dopo la cementazione della corona, la Vicarbo Screw non può più essere inserita o estratta!
- Durante la cementazione della corona, non devono inserirsi residui di cemento nel canale della vite inserita. (p.es. inserire ovatta o un segnaposto simile, che possano poi essere rimossi dal canale della vite).
- Se il moncone viene accorciato, verificare che la Vicarbo Screw abbia spazio sufficiente nel senso verticale per essere avvitata e svitata.

Ricostruzione protesica a vite

Attenersi alla coppia del protocollo!

La coppia di serraggio unica per la Vicarbo Screw è per tutte le piattaforme (SB/RB/WB): **25 Ncm.**

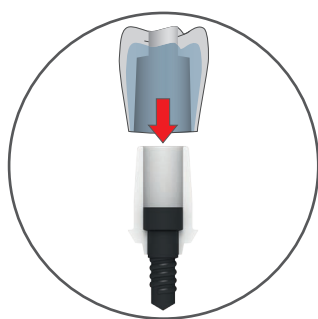

1a.

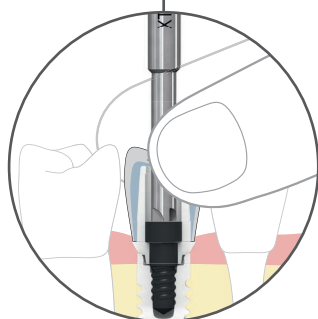

1b.

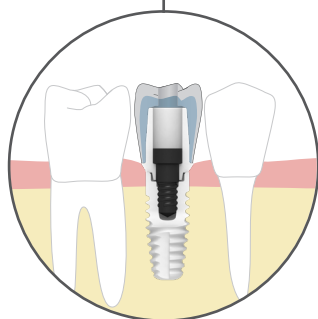

Collegamento a vite occlusale all'interno del cavo orale

1a.

La cappetta può essere rivestita con tecnica a pressione o a strati. Scegliere il diametro del canale della vite per il successivo avvitarlo in base al procedimento.

- Monconi SB/RB/WB: > 2,8 mm
- **A diametro ridotto: > 2,2 mm***

*Importante!

Nella lavorazione a diametro ridotto, la vite deve essere collocata nel moncone, prima di cementare la corona. Considerare i suggerimenti indicati a pagina 36.

1b.

Applicare il moncone con corona cementata sull'impianto. Regolare il moncone/la corona esercitando una leggera pressione, finché si colloca nella posizione corretta. Tenere fermo il moncone/la corona e serrare la vite nel canale premendo dal lato occlusale **utilizzando la chiave protesica e la chiave dinamometrica (SB/RB/WB: 25 Ncm)**. Il posizionamento corretto del moncone può essere verificato mediante sonda e/o radiografia.

Materiale richiesto:

Moncone incl. Vicarbo Screw (SB15501/SB15502/SB15515), (RB16501/RB16502/RB16515), (WB17501/WB17502/WB17515), **Zerabase X/Zerabase incl. Vicarbo Schraube** (SB15535/SB15536), (RB16535/RB16536/RB16530/RB16531), (WB17535/WB17536/WB17530/WB17531), **Monconi singoli** (SB1551),(RB16551),(WB17551), **Chiave protesica** (XT38619/XT38623/XT38628)

Ricostruzione protesica cementificata

Attenersi alla coppia del protocollo!

La coppia di serraggio unica per la Vicarbo Screw è per tutte le piattaforme **(SB/RB/WB): 25 Ncm.**



2a.

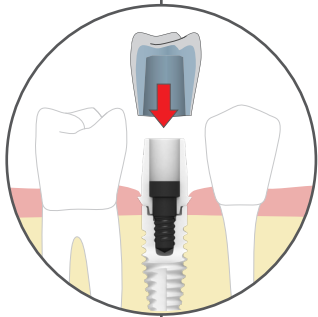

2b.

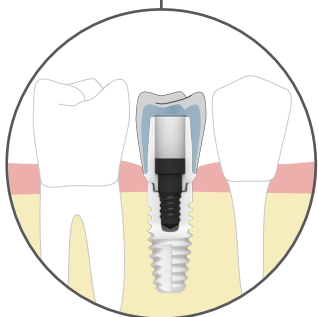

Cementazione della corona all'interno del cavo orale

Nota: Se non fosse possibile o gradito procedere con canale della vite, può essere realizzata in laboratorio una corona senza canale della vite.

2a.

La Vicarbo Screw viene prelevata con la chiave protesica e inserita nel moncone. Trasferire quindi il moncone con la chiave protesica sull'impianto. **Nota:** Tenere il moncone e avvitare > Nessun bloccaggio! Prima di serrare la vite, premerla verso il basso. Serrare la vite utilizzando la chiave protesica e il cricchetto dinamometrico. **(SB/RB/WB: 25 Ncm).** Il posizionamento corretto del moncone può essere verificato mediante sonda e/o radiografia.

Nota: La ricostruzione può richiedere la preparazione di una chiave di posizionamento.

2b.

La capetta può essere rivestita con tecnica a pressione o a strati. Cementare la corona pronta sul moncone avvitato definitivamente e rimuovere i residui di cemento.

Nota: Ogni moncone viene fornito con la chiave Vicarbo Zeramex. Fare riferimento ai dati tecnici delle viti Zeramex a pagina 48-50.

Materiale richiesto:

Moncone incl. Vicarbo Screw (SB15501/SB15502/SB15515), (RB16501/RB16502/RB16515), (WB17501/WB17502/WB17515), **Zerabase X/Zerabase incl. Vicarbo Screw** (SB15535/SB15536), (RB16535/RB16536/RB16530/RB16531), (WB17535/WB17536/WB17530/WB17531), **Monconi singoli** (SB1551),(RB16551),(WB17551), **Chiave protesica** (XT38619/XT38623/XT38628)

Commutazione di piattaforma

Per evitare una possibile perdita di osso crestale o per aumentare il volume dei tessuti molli intorno alla piattaforma implantare, l'elevata flessibilità protesica del sistema Zeramex XT assicura il cambio di piattaforma attraverso due opzioni.



1.



Monconi Zeramex XT SB
SB15501/SB15502/SB15515



Impianti Zeramex XT RB
XT16508/XT16510/XT16512/XT16514



Esempi
SB 15501
XT16510

2.



Monconi Zeramex XT RB
RB16501/RB16502/RB16515



Impianti Zeramex XT WB
XT17508/XT17510/XT17512



Esempi
RB 16501
XT17510

Opzioni di cambio piattaforma Zeramex XT

1.

È possibile posizionare su tutti gli impianti Zeramex XT RB (XT16508/XT16510/XT16512/XT16514) un moncone Zeramex XT SB (SB15501/SB15502/SB15515/SB15535/SB15536/SB15551).

2.

È possibile posizionare su tutti gli impianti Zeramex XT WB (XT17508/XT17510/XT17512) un moncone Zeramex XT RB (RB16501/RB16502/RB16515/RB16535/RB16536/RB16530/RB16531/RB16551).

Attenzione!

Il cambio di piattaforma per gli impianti Zeramex XT WB con moncone Zeramex XT SB non è possibile.

Ricostruzione protesica a vite CAD/CAM

Zerabase e Zerabase X per monconi personalizzati

Ricostruzioni a vite in ceramica integrale

Con Zeramex può abbinare la protesi al 100% priva di metallo a flussi di lavoro altamente efficienti. Zeramex Zerabase e Zerabase X offrono all'utente la base per il moncone personalizzato nelle ricostruzioni avvitate occlusalmente. Lavori con il processo operativo che preferisce e utilizzi un software Exocad o 3Shape per i flussi di lavoro digitali.

Elevata flessibilità

- Progettare il moncone secondo le vostre esigenze
- La configurazione personalizzata consente un'estetica ottimale
- I residui di cemento possono essere rimossi con facilità e sicurezza, poiché il limite di preparazione può essere impostato in maniera ottimale
- Configurare il moncone in modo da ottenere un appoggio ottimale per la corona e un supporto stabile
- Adatto a ricostruzioni a vite e cementate



Processi operativi

Il moncone Zeramex Zerabase e il più piccolo Klebebasis Zerabase X consentono di lavorare con il processo operativo preferito.

Processo operativo tradizionale

- Preparare la ceratura per restauri pressati o fresati

Processo operativo digitale (progettazione digitale in software Exocad o 3Shape)

- Moncone lavorato ☑ scansionare senza scanbody e creare la progettazione nel software
- Moncone non lavorato ☑ scansionare con scanbody e creare la progettazione nel software

Produzione

La cappetta o corona viene fresata in laboratorio da voi nel centro di fresatura di vostra scelta o alla poltrona.

Principali software

I monconi Zeramex Zerabase X sono integrati nei sistemi di Exocad e 3Shape, leader del mercato.

exocad: la libreria viene aggiornata automaticamente con i monconi Zeramex Zerabase e Zerabase X.

Eccezione: i sistemi di Zirkonzahn e Amann Girrbach richiedono l'importazione manuale dei file.

3Shape: caricare i file dal nostro sito Web e importarli nel proprio sistema.

Informazioni!

Tutti i file sono reperibili sul nostro sito Web nella mediateca all'indirizzo www.zeramex.com.

exocad **3shape** 

Ricostruzione protesica a vite CAD/CAM



Zerabase
impegnato/non
impegnato



ZerabaseX
impegnato/non
impegnato



Scanbody

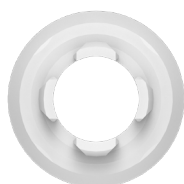

Zerabase e
Zerabase X per
corone

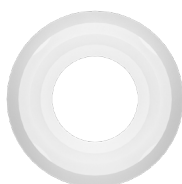

Zerabase e
Zerabase X per
ponti e barre

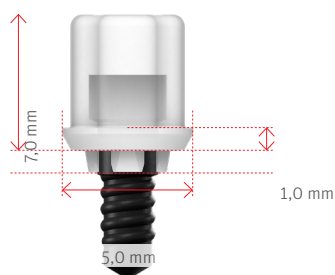

Esempio Zerabase
RB16530

4,8 mm

0,8 mm

4,6 mm

Esempio Zerabase X
RB16535

Caratteristiche e vantaggi

Moncone Zerabase und Zerabase X

- Collegamento originale Zeramax preciso e stabile per un'elevata stabilità
- Elemento ritentivo e fase per il collocamento preciso della cappetta o della corona
- Superfici adesive per presa e adesione ottimali della ricostruzione

Zeramax Scanbody

- Geometria ideale per un rilevamento digitale preciso
- Materiale plastico stabile per uso multiplo in laboratorio
- Coppia di serraggio Scanbody: **max. 5 Ncm**

Nota: Non levigare Zeramax Scanbody, c'è la possibilità che il sistema non li riconosca più.

Adeguato per l'indicazione desiderata

Zerabase e Zerabase X per le corone (impegnati):

I quattro agganci assicurano il posizionamento sul moncone.

Zerabase e Zerabase X per ponti e barre (non impegnato):

Nessuna protezione anti-rotazione

Indicazioni di lavorazione e materiale

Indicazioni di lavorazione

- Coppia di serraggio finale moncone con Vicarbo Screw: SB, RB e WB: **25 Ncm** (in laboratorio usare Try-In Screw: **max. 5 Ncm**)
- Valore WAK ZrO_2 ATZ: $9 \times 10^{-6}/K$
- Incollaggio con adesivo reperibile in commercio

Materiale

- Monconi Zerabase und Zerabase X: biossido di zirconio, ATZ
- Zeramax Scanbody: PEEK
- Vite: Vicarbo (plastica ad alte prestazioni rinforzata con fibra di carbonio)

Zeramex Digital Solutions

XT

Oltre alla realizzazione di monconi personalizzati e corone monolitiche con connessione implantare Zeramex XT, il centro di competenza Zeramex Digital Solutions offre un servizio per la preparazione dei dati digitali o anche per la finitura della ricostruzione grezza preconfezionata.

Scansiona il video

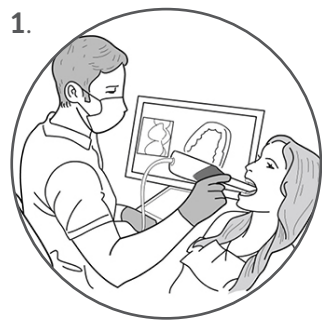
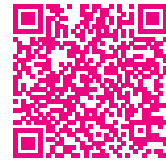

1. L'impronta viene presa digitalmente utilizzando uno scanner intraorale o tramite un nome d'impronta classico sul paziente con un modello master, che viene poi scansionato.



5. È anche possibile ordinare una corona individuale per Zerabase o altri monconi direttamente da noi.

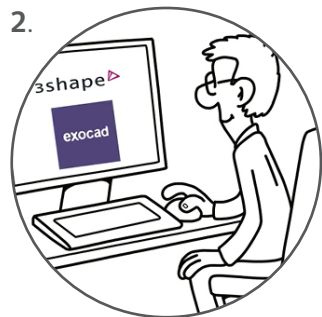

2. Modellare la corona o il moncone singolo nel software 3Shape o Exocad e creare il design desiderato.

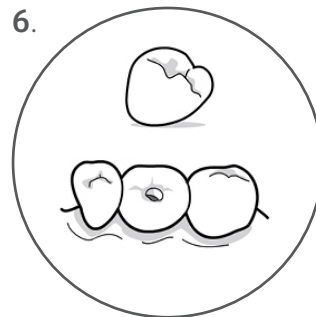

6. Su richiesta, è disponibile con e senza foro per la vite.

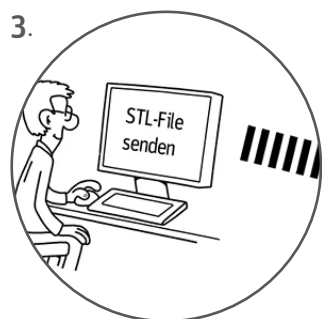

3. Inviateci comodamente i dati digitali come file STL e tenete traccia dello stato attuale dei vostri dati.

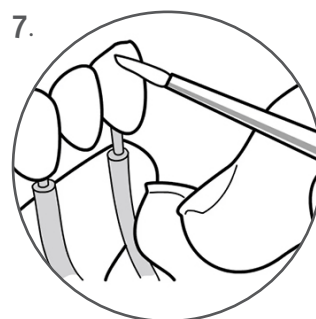

7. Tutte le nostre corone in zirconio personalizzate sono disponibili anche colorate e smaltate.

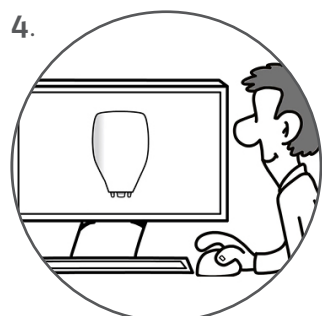

4. Zeramex Digital Solutions produce la ricostruzione completa compresa la connessione dell'impianto Zeramex. Questo viene fatto per mezzo di un moncone singolo o come una corona monolitica in un unico pezzo senza giunti e gap adesivo.

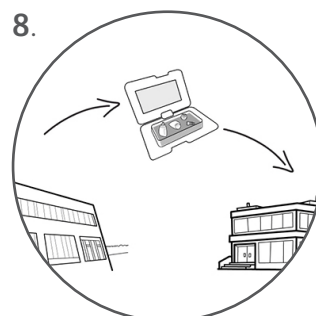

8. Riceverete la ricostruzione protesica di vostra scelta, pronta per essere applicata, entro una settimana. Se lo desiderate, è possibile anche ricevere un modello stampato in 3D.

Zeramex Digital Solutions
00800 0400 1333
digitalsolutions@zeramex.com
www.zeramex.com

> Inviare i dati

Offerta

Immagini di esempio: Gli originali sono diversi!



Gingivaformer individuale in ceramica
(SB15554/RB16554/WB17554)



Moncone singolo
(incl. Vicarbo Screw)
(SB15551/RB16551/WB17551)



Corona individuale in zircono
per Zerabase o Zerabase X senza foro per
la vite (non smaltato)*
(SB15552/RB16552/WB17552)



Corona individuale in zircono
per Zerabase o Zerabase X con foro per
vite (non smaltato)*
(SB15553/RB16553/WB17553)



Corona monolitica
con connessione dell'impianto
(incl. Vicarbo Screw)
(SB15560/RB16560/WB17560)



Ponte monolitico a 3 sezioni
(incl. Vicarbo Screw)
(SB15565/RB16565/WB17565)



Ponte monolitico a 3 sezioni
Cutback (incl. Vicarbo Screw)
(SB15566/RB16566/WB17566)



Colorazione e smaltatura
(macchia e smalto) SB/RB/WB
(RB16571)



Modello 3D OK/UK
(senza replica)
(RB16570)

Materiale: ZrO2 TZP-A
Valore CTE : ZrO2 TZP-A: 10,5

Importante: Tutti i prodotti sono disponibili anche in multistrato (vedi gamma da pagina 62)

*escl. Moncone Zerabase / Zerabase X

Colori disponibili (scala di colori VITA)

A1	A2	A3	A3,5	A4	B1	B2	B3	B4	C1	C2	C3	C4	D2	D3	D4
----	----	----	------	----	----	----	----	----	----	----	----	----	----	----	----

Attenzione! Possibile per tutti i prodotti tranne RB16570.

Zeramex Digital Solutions
00800 0400 1333
digitalsolutions@zeramex.com
www.zeramex.com

> Inviare i dati

Monconi Zeramex Docklocs®

Attenersi alla coppia del protocollo!

La coppia di serraggio unica per la Vicarbo Screw dei monconi Docklocs® è per tutte le piattaforme (**SB/RB/WB**): **max. 15 Ncm**.



Procedura

Zeramex Docklocs® è un sistema di connessione prefabbricato per il fissaggio di protesi rimovibili sulla base di una connessione a scatto.

Nota: I monconi Zeramex Docklocs® sono disponibili in tre altezze (2 mm/3 mm/4 mm) e si adattano a tutte le piattaforme (SB/RB/WB).

1. Divergenze

Il sistema Zeramex Docklocs® offre la possibilità di integrare una protesi per impianti che sono inclinati fino a 20°. Questo significa che è possibile correggere le deviazioni tra due impianti di **massimo 40°**.

2. Inserimento del moncone Zeramex Docklocs®

Assicurarsi che la spalla dell'impianto non sia coperta da tessuto duro o morbido. Avvitare manualmente il moncone Zeramex Docklocs® nell'impianto utilizzando lo strumento di inserimento Zeramex Docklocs® (XT38227). Serrare il moncone con il cricchetto, l'adattatore per cricchetto e lo strumento di inserimento Zeramex Docklocs® per **15 Ncm**.

Nota: Un'altezza orizzontale uniforme di tutti i monconi Zeramex Docklocs® facilita l'inserimento della protesi da parte del paziente.

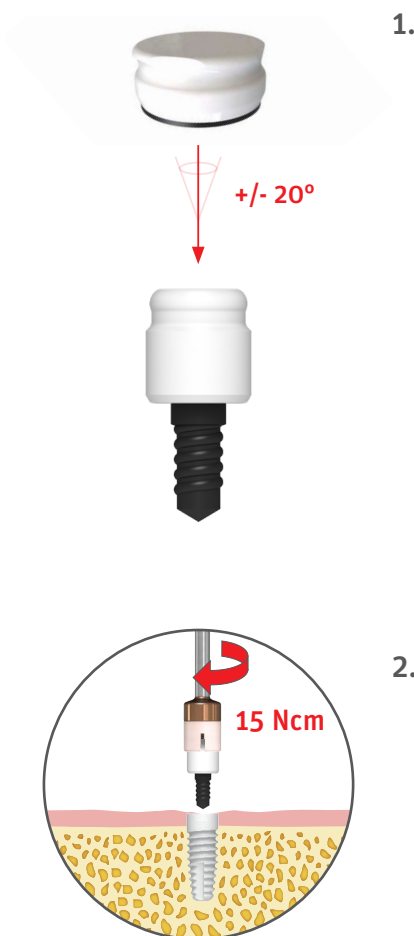

Specifiche tecniche

Il sistema Zeramex Docklocs® è composto da un moncone Zeramex Docklocs®, il rispettivo strumento di inserimento, l'alloggiamento Zeramex Docklocs®, un anello di blocco Zeramex Docklocs®, un Zeramex Docklocs® Lab-Analog, un perno per impronta Zeramex Docklocs® e tre inserti di ritenzione in poliammide Zeramex Docklocs® intercambiabili (PA12) con diversi valori di ritenzione o forze di rimozione codificati per colore.



Zeramex Docklocs®

Monconi (2 mm/3 mm/4 mm)



Zeramex Docklocs®
Moncone 2 mm
(SB15542)



Zeramex Docklocs®
Moncone 3 mm
(SB15543)

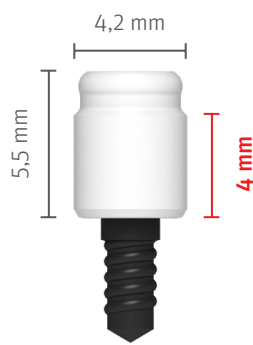

Zeramex Docklocs®
Moncone 4 mm
(SB15544)

Strumento di inserimento Zeramex Docklocs®



Zeramex Docklocs®
Strumento di inserimento
(XT38227)

Zeramex Docklocs®

Inserti di ritenzione



Rosso: 0,45 kg
(ritenzione ultraleggera)
(XT38205)



Arancione: 0,91 kg
(ritenzione leggera)
(XT38206)



Verde: 1,81 kg
(forte ritenzione)
(XT38207)

Nota: Gli inserti di ritenzione Zeramex Docklocs® possono essere sostituiti senza tensione utilizzando un normale strumento di montaggio e smontaggio degli inserti di ritenzione.

Docklocs® è un marchio registrato di MEDEALIS GmbH, DE.

Alloggiamento in zircono Zeramex Docklocs®



Zeramex Docklocs®
Alloggiamento di ritenzione in zircono
(XT38230)

Specifiche tecniche moncone Zeramex XT

XT

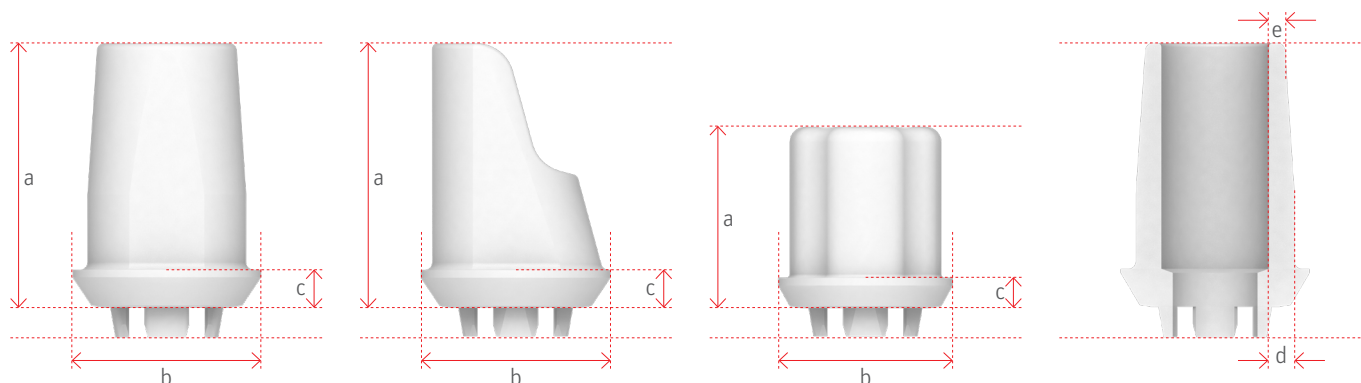

SB
ø 3.5 mm

		a	b	c	d	e
SB15501	Moncone Zeramex XT SB Straight, 1 mm	7,0	4,6	1,0	0,7	0,6
SB15502	Moncone Zeramex XT SB Straight, 2 mm	8,0	4,6	2,0		
SB15515	Moncone Zeramex XT SB Angular 15°, 1 mm	7,0	4,6	1,0		
SB15535	Zeramex XT Zerabase X SB, impegnato per corona	4,8	4,6	0,8	0,4	-
SB15536	Zeramex XT Zerabase X SB non impegnato, per ponte	4,8	4,6	0,8		

Tutti i dati sono espressi in millimetri

RB
ø 4.2 mm

		a	b	c	d	e
RB16501	Moncone Zeramex XT RB Straight, 1 mm	7,0	5,0	1,0	0,7	0,6
RB16502	Moncone Zeramex XT RB Straight, 2 mm	8,0	5,0	2,0		
RB16515	Moncone Zeramex XT RB Angular 15°, 1 mm	7,0	5,0	1,0		
RB16535	Zeramex XT Zerabase X RB, impegnato per corona	4,8	4,6	0,8	0,4	-
RB16536	Zeramex XT Zerabase X RB non impegnato, per ponte	4,8	4,6	0,8		
RB16530	Zeramex XT Zerabase RB, impegnato per corona	7,0	5,0	1,0	0,7	0,6
RB16531	Zeramex XT Zerabase RB non impegnato, per ponte	7,0	5,0	1,0		

Tutti i dati sono espressi in millimetri

WB
ø 5.5 mm

		a	b	c	d	e
WB17501	Moncone Zeramex XT WB Straight, 1 mm	7,0	6,0	1,0	0,7	0,6
WB17502	Moncone Zeramex XT WB Straight, 2 mm	8,0	6,0	2,0		
WB17515	Moncone Zeramex XT WB Angular 15°, 1 mm	7,0	6,0	1,0		
WB17535	Zeramex XT Zerabase X WB, impegnato per corona	4,8	5,6	0,8	0,4	-
WB17536	Zeramex XT Zerabase X WB non impegnato, per ponte	4,8	5,6	0,8		
WB17530	Zeramex XT Zerabase WB, impegnato per corona	7,0	6,0	1,0	0,7	0,6
WB17531	Zeramex XT Zerabase WB non impegnato, per ponte	7,0	6,0	1,0		

Tutti i dati sono espressi in millimetri

Limatura del moncone standard

Non ruotare eccessivamente!

La coppia di serraggio unica per la Vicarbo Screw per tutte le piattaforme (SB/RB/WB): **25 Ncm.**



Esempio moncone

Moncone Zeramex XT RB Straight, 1 mm RB16501

Materiale

ZrO₂ ATZ-HIP

Composizione:

- ZrO₂: 76%
- Al₂O₃: 20%
- Y₂O₃: 4%

Resistenza alla flessione: >1'700 MPa (media 2'000 MPa)

Valore WAK ZrO₂ ATZ: 9 × 10⁻⁶/K

Procedura

- La parte conica (**4,0 mm**) può essere ridotta.
- Durante la lavorazione, lavorare solo con un buon raffreddamento ad acqua continuo e una leggera pressione.
- Utilizzare alta velocità di rotazione (**turbina con raffreddamento ad acqua**) e grana fine (diamante con anello rosso, inferiore a 50 µm)

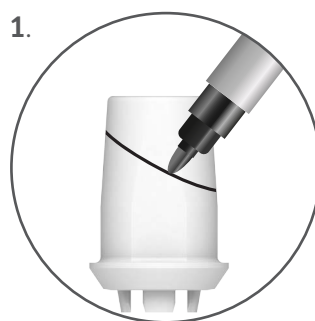

1. Marcatura (registrazione) del "processo di preparazione"

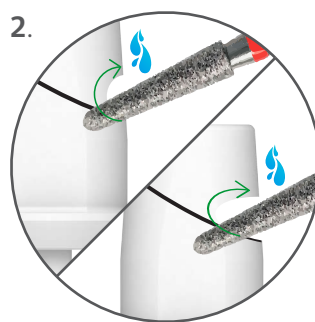

2. Procedura adeguata con manipolo: Circonscrizione leggermente circolare del corso di preparazione, poi verticalmente, allargamento a V del processo di preparazione fino al taglio.

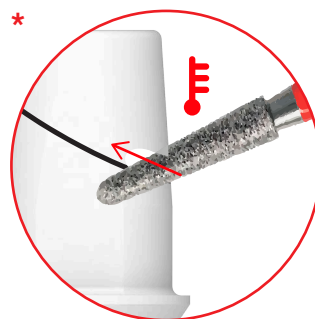

* **Attenzione!**

Nessun taglio del biossido di zirconio nello strumento o nello spessore della mola.

Pericolo di surriscaldamento!

Specifiche tecniche vite Zeramex XT

Importanti caratteristiche distintive delle viti Zeramex XT:

- Try-in Screw e Vicarbo Screw non hanno anelli sulla testa della vite e sono più corte della Provisional Screw.
- Il diametro della testa della vite è di 2,8 mm per la Vicarbo Screw e la Try-In Screw.
- Tutte le viti sono adatte a Small (SB), Regular (RB) e Wide Base (WB).

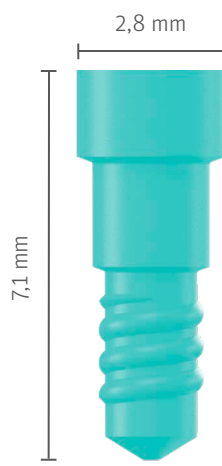

Vicarbo Screw

RB16550

Compatibile con:

Moncone SB/RB/WB

Caratteristica di riconoscimento:

Lunghezza: 7,4 mm
Nessun anello sulla testa della vite
Colore nero

Coppia di serraggio:

25 Ncm

Materiale:

Vicarbo

Attenzione:

Questa vite è per la ricostruzione permanente e può essere utilizzata solo una volta! È possibile un montaggio di prova con una coppia di serraggio massima di 15 Ncm.

Try-In Screw

RB36554

Compatibile con:

Moncone SB/RB/WB

Caratteristica di riconoscimento:

Lunghezza: 7,4 mm
Nessun anello sulla testa della vite
Colore verde

Coppia di serraggio:

5 Ncm

Materiale:

PEEK

Attenzione:

Questa vite può essere utilizzata soltanto in laboratorio e non per l'avvitamento definitivo!

Provisional Screw

RB36550

Compatibile con:

SB/RB/WB Provisorium

Caratteristica di riconoscimento:

Lunghezza: 8,6 mm
Anelli sulla testa della vite
Colore nero

Coppia di serraggio:

15 Ncm

Materiale:

Vicarbo

Attenzione:

Questa vite può essere utilizzata soltanto per la ricostruzione provvisoria!

Specifiche tecniche vite Zeramex XT

Vicarbo Screw

(RB16550)

Coppia di serraggio:

25 Ncm



Try-In Screw

(RB36554)

Coppia di serraggio:

5 Ncm



Provisional Screw

(RB36550)

Coppia di serraggio:

15 Ncm



SB
ø 3.5 mm

RB
ø 4.2 mm

WB
ø 5.5 mm

SB
ø 3.5 mm

RB
ø 4.2 mm

WB
ø 5.5 mm



SB Straight, 1 mm
(SB15501)



RB Straight, 1 mm
(RB16501)



WB Straight, 1 mm
(WB17501)



SB Provisorium
(SB35530)



RB Provisorium
(RB36530)



WB Provisorium
(WB37530)



SB Straight, 2 mm
(SB15502)



RB Straight, 2 mm
(RB16502)



WB Straight, 2 mm
(WB17502)



SB Angular, 1 mm
15° (SB15515)



RB Angular, 1 mm
15° (RB16515)



WB Angular, 1 mm
15° (WB17515)



SB Scanbody
(SB35514)



RB Scanbody
(RB36514)



WB Scanbody
(WB37514)



SB Zerabase X
Corona (SB15535)



RB Zerabase X
Corona (RB16535)



WB Zerabase X
Corona (WB17535)



SB Zerabase X
Ponte (SB15536)



RB Zerabase X
Ponte (RB16536)



WB Zerabase X
Ponte (WB17536)



RB Zerabase
Crown (RB16530)



WB Zerabase
Crown (WB17530)



RB Zerabase
Bridge (RB16531)



WB Zerabase
Bridge (WB17531)



Moncone SB sin-
golo
(SB15551*)



Moncone RB sin-
golo
(RB16551*)



Moncone WB
singolo
(WB17551*)

*Immagini di esempio: Gli originali sono diversi!

L'innovazione senza metallo: Vicarbo Screw

Il nostro obiettivo era offrire una soluzione interamente priva di metallo, in cui non solo l'impianto, ma anche la vite fosse realizzata senza metallo. Per questa ragione abbiamo scelto Vicarbo, un materiale ad alte prestazioni. Vicarbo è un materiale sintetico (PEEK) rinforzato con fibre di carbonio, nel quale le fibre di carbonio vengono integrate nel senso della lunghezza. Questo permette prestazioni eccezionali. Grazie al metodo sviluppato da Zeramex, durante la produzione le fibre di carbonio non vengono danneggiate e mantengono inalterata la loro funzione. Nel settore dell'implantologia dentale questa vite è unica nel suo genere.

Il materiale che abbiamo usato è già stato sperimentato in altre applicazioni nel campo medico (ad esempio in ortopedia) e diventerà il materiale del futuro. Anche gli ingegneri aeronautici utilizzano componenti rinforzati in fibra di carbonio, per la loro enorme resistenza e il peso ridotto.



Dati tecnici

- Modulo di elasticità: >130 GPa
- Resistenza alla flessione: >900 MPa

Sterilizzazione

- Sterilizzazione a vapore a 132 °C / 270 °F o 134 °C / 274 °F
/ Durata: 18 minuti

Devono essere rispettate le coppie di serraggio indicate?

È necessario rispettare la coppia indicata, al fine di compensare la tensione di trazione con aderenza ermetica e garantire un collegamento durevole.

Per quale motivo la Vicarbo Screw ha un appoggio conico?

L'appoggio conico della vite è stato progettato per garantire l'aderenza più ermetica possibile nel moncone e l'assenza di forze laterali che potrebbero danneggiare il moncone.

Con quale materiale è realizzata la Vicarbo Screw? Per quale motivo è nera?

La vite è costituita da un materiale sintetico (PEEK) con fibre di carbonio orientate nel senso della lunghezza. Le fibre di carbonio conferiscono alla Vicarbo Screw il suo colore nero.













Zeramex XT

Assortimento



Impianti Zeramex XT

SB Ø3,5 mm	Cod. art.	Nome	Dimensioni	Materiale
	XT15508	Impianto Zeramex XT Ø3,5×8 mm SB (incl. healing cap)	Lunghezza: 8 mm	ZrO ₂ -ATZ-HIP
	XT15510	Impianto Zeramex XT Ø3,5×10 mm SB (incl. healing cap)	Lunghezza: 10 mm	
	XT15512	Impianto Zeramex XT Ø3,5×12 mm SB (incl. healing cap)	Lunghezza: 12 mm	
RB Ø4,2 mm	Cod. art.	Nome	Dimensioni	Materiale
	XT16508	Impianto Zeramex XT Ø4,2×8 mm RB (incl. healing cap)	Lunghezza: 8 mm	ZrO ₂ -ATZ-HIP
	XT16510	Impianto Zeramex XT Ø4,2×10 mm RB (incl. healing cap)	Lunghezza: 10 mm	
	XT16512	Impianto Zeramex XT Ø4,2×12 mm RB (incl. healing cap)	Lunghezza: 12 mm	
	XT16514	Impianto Zeramex XT Ø4,2×14 mm RB (incl. healing cap)	Lunghezza: 14 mm	
WB Ø5,5 mm	Cod. art.	Nome	Dimensioni	Materiale
	XT17508	Impianto Zeramex XT Ø5,5×8 mm WB (incl. healing cap)	Lunghezza: 8 mm	ZrO ₂ -ATZ-HIP
	XT17510	Impianto Zeramex XT Ø5,5×10 mm WB (incl. healing cap)	Lunghezza: 10 mm	
	XT17512	Impianto Zeramex XT Ø5,5×12 mm WB (incl. healing cap)	Lunghezza: 12 mm	

Monconi Zeramex XT

Piattaforma SB	Cod. art.	Nome	Dimensioni	Materiale
	SB15501	Moncone Zeramex XT SB Straight, 1 mm (incl. vite)	AH: 7 mm KH: 1 mm Ø: 4,6 mm	ZrO ₂ -ATZ-HIP Vicarbo
	SB15502	Moncone Zeramex XT SB Straight, 2 mm (incl. Vicarbo Screw)	AH: 8 mm KH: 2 mm Ø: 4,6 mm	
	SB15515	Moncone Zeramex XT SB Angular 15°, 1 mm (incl. Vicarbo Screw)	AH: 7 mm KH: 1 mm Ø: 4,6 mm	

SB CADCAM	Cod. art.	Nome	Dimensioni	Materiale
	SB15535	Zeramex XT Zerabase X SB, impegnato per corone (incl. Vicarbo Screw)	AH: 4,8 mm KH: 0,8 mm Ø: 4,6 mm	ZrO ₂ -ATZ-HIP Vicarbo
	SB15536	Zeramex XT Zerabase X SB non impegnato per barre e ponti (incl. Vicarbo Screw)	AH: 4,8 mm KH: 0,8 mm Ø: 4,6 mm	

I monconi Zerabase sono integrati nei sistemi di 3Shape ed Exocad.

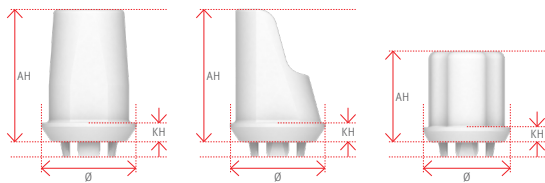

AH: altezza moncone
KH: Altezza colletto
Ø: diametro

Vicarbo Screw SB/RB/WB	Cod. art.	Nome	Dimensioni	Materiale
	RB16550	Vite Zeramex XT (SB/RB/WB) Vicarbo, Straight/Angular/CADCAM/Zerabase X/Monconi singoli	Lunghezza: 7,4 mm	Vicarbo

Monconi Zeramex XT

Piattaforma RB	Cod. art.	Nome	Dimensioni	Materiale
	RB16501	Moncone Zeramex XT RB Straight, 1 mm (incl. Vicarbo Screw)	AH: 7 mm KH: 1 mm Ø: 5 mm	ZrO ₂ -ATZ-HIP Vicarbo
	RB16502	Moncone Zeramex XT RB Straight, 2 mm (incl. Vicarbo Screw)	AH: 8 mm KH: 2 mm Ø: 5 mm	
	RB16515	Zeramex XT Abutment RB Angular 15°, 1 mm (incl. Vicarbo Screw)	AH: 7 mm KH: 1 mm Ø: 5 mm	

RB CADCAM	Cod. art.	Nome	Dimensioni	Materiale
	RB16535	Zeramex XT Zerabase X RB, impegnato per corone (incl. Vicarbo Screw)	AH: 4,8 mm KH: 0,8 mm Ø: 4,6 mm	ZrO ₂ -ATZ-HIP Vicarbo
	RB16536	Zeramex XT Zerabase X RB non impegnato per barre e ponti (incl. Vicarbo Screw)	AH: 4,8 mm KH: 0,8 mm Ø: 4,6 mm	
	RB16530	Zeramex XT Zerabase RB, impegnato per corone (incl. Vicarbo Screw)	AH: 7 mm KH: 1 mm Ø: 5 mm	
	RB16531	Zeramex XT Zerabase RB non impegnato per barre e ponti (incl. Vicarbo Screw)	AH: 7 mm KH: 1 mm Ø: 5 mm	

I monconi Zerabase X sono integrati nei sistemi di 3Shape ed Exocad.

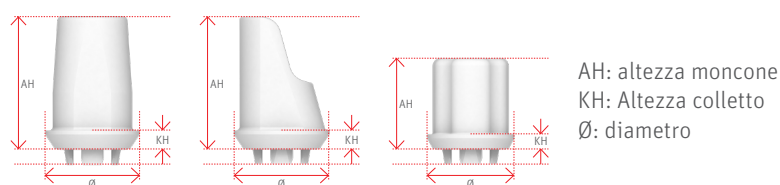

Vicarbo Screw SB/RB/WB	Cod. art.	Nome	Dimensioni	Materiale
	RB16550	Vite Zeramex XT (SB/RB/WB) Vicarbo, Straight/Angular/CADCAM/Zerabase X/Monconi singoli	Lunghezza: 7,4 mm	Vicarbo





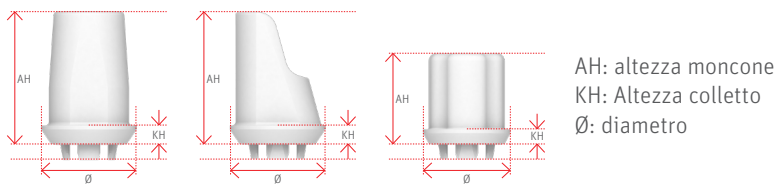





Monconi Zeramex XT				
Piattaforma WB	Cod. art.	Nome	Dimensioni	Materiale
	WB17501	Moncone Zeramex XT WB Straight, 1 mm (incl. Vicarbo Screw)	AH: 7 mm KH: 1 mm Ø: 6 mm	ZrO ₂ -ATZ-HIP Vicarbo
	WB17502	Moncone Zeramex XT WB Straight, 2 mm (incl. Vicarbo Screw)	AH: 8 mm KH: 2 mm Ø: 6 mm	
	WB17515	Moncone Zeramex XT WB Angular 15°, 1 mm (incl. Vicarbo Screw)	AH: 7 mm KH: 1 mm Ø: 6 mm	
WB CADCAM	Cod. art.	Nome	Dimensioni	Materiale
	WB17535	Zeramex XT Zerabase X WB impegnato per corone (incl. Vicarbo Screw)	AH: 4,8 mm KH: 0,8 mm Ø: 5,6 mm	ZrO ₂ -ATZ-HIP Vicarbo
	WB17536	Zeramex XT Zerabase X WB non impegnato per barre e ponti (incl. Vicarbo Screw)	AH: 4,8 mm KH: 0,8 mm Ø: 5,6 mm	
	WB17530	Zeramex XT Zerabase WB impegnato per corone (incl. Vicarbo Screw)	AH: 7 mm KH: 1 mm Ø: 6 mm	
	WB17531	Zeramex XT Zerabase WB non impegnato per barre e ponti (incl. Vicarbo Screw)	AH: 7 mm KH: 1 mm Ø: 6 mm	

I monconi Zerabase sono integrati nei sistemi di 3Shape ed Exocad.

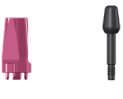

Vicarbo Screw SB/RB/WB	Cod. art.	Nome	Dimensioni	Materiale
	RB16550	Vite Zeramex XT (SB/RB/WB) Vicarbo, Straight/Angular/CADCAM/Zerabase X/Monconi singoli	Lunghezza: 7,4 mm	Vicarbo





Protesi Zeramex



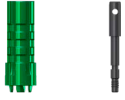
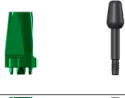

SB Gestione dei tessuti molli	Cod. art.	Nome	Dimensioni	Materiale
	SB35500	Zeramex XT Healing Cap SB	Altezza: 0,6 mm	PEEK
	SB35503	Zeramex XT Gingivaformer SB, 3 mm	Altezza: 3 mm Ø: 4 mm	
	SB35504	Zeramex XT Gingivaformer SB, 4 mm	Altezza: 4 mm Ø: 4 mm	
	SB35530	Zeramex XT Provisional SB (incl. Provisional Screw)	AH: 7 mm KH: 1 mm Ø: 4 mm	PEEK Vicarbo
SB Impronta	Cod. art.	Nome	Dimensioni	Materiale
	SB35510	Zeramex XT Transfer Open Tray SB	Altezza capsula: 11 mm/ Altezza incl. vite: 20 mm	Alluminio PEEK-CW30
	SB35512	Zeramex XT Transfer Closed Tray SB	Altezza capsula: 7 mm / Altezza incl. vite: 14 mm	
	SB35513	Zeramex XT Transfer Closed Tray, long SB	Altezza capsula: 11 mm/ Altezza incl. vite: 18 mm	
	SB35514	Zeramex XT Scanbody SB (incl. Provisional Screw)	Altezza: 10 mm	PEEK Vicarbo
	SB35522	Zeramex XT Digital Implant Replica SB	Lunghezza: 10 mm	Alluminio
RB Gestione dei tessuti molli	Cod. art.	Nome	Dimensioni	Materiale
	RB36500	Zeramex XT Healing Cap RB	Altezza: 0,6 mm	PEEK
	RB36503	Zeramex XT Gingivaformer RB, 3 mm	Altezza: 3 mm Ø: 5 mm	
	RB36504	Zeramex XT Gingivaformer RB, 4 mm	Altezza: 4 mm Ø: 5 mm	

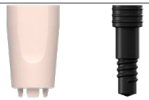
Assortimento



XT



	RB36530	Zeramex XT Provisional RB (incl. vite)	AH: 7 mm KH: 1 mm Ø: 5 mm	PEEK Vicarbo
---	---------	---	---------------------------------	-----------------

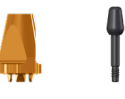
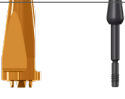

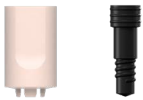



RB Impronta	Cod. art.	Nome	Dimensioni	Materiale
	RB36510	Zeramex XT Transfer Open Tray RB	Altezza capsula: 11 mm/ Altezza incl. vite: 20 mm	Alluminio PEEK-CW30
	RB36512	Zeramex XT Transfer Closed Tray RB	Altezza capsula: 7 mm / Altezza incl. vite: 14 mm	
	RB36513	Zeramex XT Transfer Closed Tray, long RB	Altezza capsula: 11 mm/ Altezza incl. vite: 18 mm	
	RB36514	Zeramex XT Scanbody RB (incl. vite)	Altezza: 10 mm	PEEK PEEK-CW30
	RB36522	Zeramex XT Digital Implant Replica RB	Lunghezza: 10 mm	Alluminio

WB Gestione dei tessuti molli	Cod. art.	Nome	Dimensioni	Materiale
	WB37500	Zeramex XT Healing Cap WB	Altezza: 0,6 mm	PEEK
	WB37503	Zeramex XT Gingivaformer WB, 3 mm	Altezza: 3 mm Ø: 6 mm	
	WB37504	Zeramex XT Gingivaformer WB, 4 mm	Altezza: 4 mm Ø: 6 mm	
	WB37530	Zeramex XT Provisional WB (incl. vite)	AH: 7 mm KH: 1 mm Ø: 6 mm	PEEK Vicarbo

WB Impronta	Cod. art.	Nome	Dimensioni	Materiale
	WB37510	Zeramex XT Transfer Open Tray WB	Altezza capsula: 11 mm/ Altezza incl. vite: 20 mm	Alluminio PEEK-CW30
	WB37512	Zeramex XT Transfer Closed Tray WB	Altezza capsula: 7 mm / Altezza incl. vite: 14 mm	
	WB37513	Zeramex XT Transfer Closed Tray, long WB	Altezza capsula: 11 mm/ Altezza incl. vite: 18 mm	















	WB37514	Zeramex XT Scanbody WB (incl. Vicarbo Screw)	Altezza: 10 mm	PEEK PEEK-CW30
	WB37522	Zeramex XT Digital Implant Replica WB	Lunghezza: 10 mm	Alluminio





SB/RB/WB Componenti ausiliari	Cod. art.	Nome	Dimensioni	Materiale
	RB36521	Zeramex XT Digital Implant Replica Placer (SB/RB/WB)	Lunghezza: 14 mm	PEEK-CW30
	RB36550	Zeramex XT Provisional Screw (SB/RB/WB)	Lunghezza: 8,6 mm	Vicarbo
	RB36554	Zeramex XT Try-In Screw (SB/RB/WB)	Lunghezza: 7,4 mm	PEEK

Zeramex Docklocs®	Cod. art.	Nome	Materiale
	SB15542	Moncone Zeramex Docklocs®, 2 mm	ZrO ₂ -ATZ-HIP Vicarbo
	SB15543	Moncone Zeramex Docklocs®, 3 mm	
	SB15544	Moncone Zeramex Docklocs®, 4 mm	
	XT38227	Strumento di inserimento Zeramex Docklocs®	acciaio inox PEEK
	XT38253	Docklocs® Laborset, fino a 40° di compensazione della divergenza: 2 pezzi/alloggiamento di ritenzione ossido di zirconio (Ø5,8 mm, altezza 2,5 mm) con inserto di processo nero (altezza 1,9 mm), 2 pezzi anello di blocco, 2 pezzi inserto di ritenzione, verde, 2 pezzi inserto di ritenzione, arancio, 2 pezzi inserto di ritenzione, rosso	Santroprene® TPE Poliammide Alloggiamento ZrO ₂ HD-PE Purell
	XT38251	Docklocs® Laborset, fino a 40° di compensazione della divergenza: 2 pezzi alloggiamento di ritenzione in titanio (Ø5,5 mm, altezza 2,5 mm) con inserto di processo nero (altezza 1,9 mm), 2 pezzi anello di blocco, 2 pezzi inserto di ritenzione, verde, 2 pezzi inserto di ritenzione, arancio, 2 pezzi inserto di ritenzione, rosso	Santroprene® TPE Poliammide Alloggiamento in titanio HD-PE Purell

Assortimento





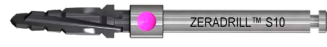
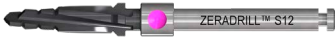





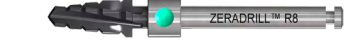
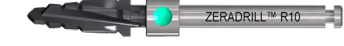
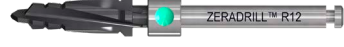

XT

		XT38205	Inserto di ritenzione Docklocs®, rosso Ritenzione ultraleggera, 10°-20° 8 pz.	Poliammide
		XT38206	Inserto di ritenzione Docklocs®, arancione Ritenzione leggera, 10°-20° 8 pz.	
		XT38207	Inserto di ritenzione Docklocs®, verde Ritenzione forte, 10°-20° 8 pz.	
		XT38209	Anello di blocco Docklocs® 20 pz.	Santoprene® TPE
		XT38230	Alloggiamento di ritenzione in ossido di zirconio con inserto di lavorazione 2 pz.	Alloggiamento ZrO ₂ HD-PE Purell
		XT38210	Alloggiamento di ritenzione in titanio con inserto di lavorazione 4 pz.	Alloggiamento in titanio G5 HD-PE Purell
		XT38214	Docklocs® Laboranalog diritto (Ø4 mm) 4 pz.	titanio grado 5
		XT38215	Perni d'impronta Docklocs® con inserto di lavorazione nero 4 pz.	Alloggiamento in titanio G5 HD-PE Purell

SB/RB/WB Tools	Cod. art.	Nome	Materiale
	P35601	Zeramex Rosedrill Ø2,3 mm	acciaio inox
	T35602	Zeradrill Pilot Ø2,3 mm	
	XT35630	Zeramex Profile Drill SB	acciaio inox, rivestimento al carbonio
	T35608	Zeradrill S8 (Small 8 mm)	
	T35610	Zeradrill S10 (Small 10 mm)	
	T35612	Zeradrill S12 (Small 12 mm)	

Assortimento













XT

	T35614	Zeradrill S14 (Small 14 mm)	acciaio inox, rivestimento al carbonio
	T35620	Zeratap Small Ø3,5 mm	
	T35622	Zeradrill Extension Small	
	T36608	Zeradrill R8 (Regular 8 mm)	
	T36610	Zeradrill R10 (Regular 10 mm)	
	T36612	Zeradrill R12 (Regular 12 mm)	
	T36614	Zeradrill R14 (Regular 14 mm)	
	T36620	Zeratap Regular Ø4,2 mm	
	T36622	Zeradrill Extension Regular	
	T37608	Zeradrill W8 (Wide 8 mm)	
	T37610	Zeradrill W10 (Wide 10 mm)	
	T37612	Zeradrill W12 (Wide 12 mm)	
	T37620	Zeratap Wide Ø5,5 mm	
	T37622	Zeradrill Extension Wide	
	C7650*	Drill extension	







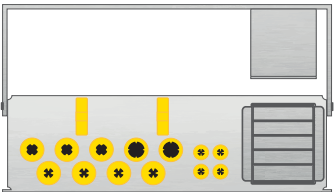

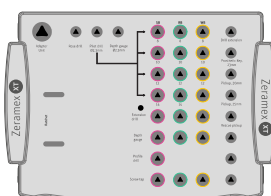

*Art. KI589B per la Svizzera

Assortimento

















	T38650	Zeramex T calibri di profondità, 4 pz	
	XT38619	Zeramex Prosthetic Key, 19 mm	
	XT38623	Zeramex Prosthetic Key, 23 mm	
	XT38628	Zeramex Prosthetic Key, 28 mm	
	XT36620	Zeramex Pickup, 20 mm SB/RB/WB	acciaio inox
	XT36625	Zeramex Pickup, 25 mm SB/RB/WB	
	XT36622	Zeramex Rescue Pickup SB/RB/WB	
	P48932	Zeramex P Ratchet Adapter Unit Short	
	P48935	Zeramex P Surgical Ratchet senza adattatore	
	XT35651	Zeramex XT Drill Stop, per Small Drill	
	XT36651	Zeramex XT Drill Stop, per Regular Drill	PEEK
	XT37651	Zeramex XT Drill Stop, per Wide Drill	
	XT48860	Zeramex XT Prosthetics Kit	
	XT48865	Zeramex XT Prosthetics Kit incl. ratchet	

	XT48850	Zeramex XT Surgery Tray	
	XT48854	Zeramex XT Surgery Tray, completamente attrezzato, incl. ratchet	

Zeramex Digital Solutions*	Cod. art.	Nome	Materiale
	SB15551	Moncone singolo SB (incl. Vicarbo Screw)	ZrO ₂ -TZP Vicarbo
	SB15552	Corona individuale in biossido di zirconio per Zerabase <u>senza</u> foro per la vite (non smaltata & escl. moncone Zerabase) SB	ZrO ₂ -TZP
	SB15553	Corona individuale in biossido di zirconio per Zerabase <u>con</u> foro per la vite (non smaltata & escl. moncone Zerabase) SB	
	SB15554	Gingivaformer individuale in ceramica SB (incl. Vicarbo Screw)	ZrO ₂ -TZP Vicarbo
	SB15560	Corona monolitica (incl. Vicarbo Screw) SB	ZrO ₂ -TZP Vicarbo
	SB15561	2 Corone monolitiche splittate SB (incl. Vicarbo Screw)	
	SB15565	Ponte monolitico a 3 unità SB (incl. Vicarbo Screw)	
	SB15566	Ponte monolitico a 3 unità SB (incl. Vicarbo Screw) Cutback	
	SB15590	Pacchetto individuale: Gingivaformer in ceramica e moncone SB (incl. Vicarbo Screw)	
	SB15591	Pacchetto monolitico: Gingivaformer in ceramica e corona SB (incl. Vicarbo Screw)	
	RB16551	Moncone singolo RB (incl. Vicarbo Screw)	





Assortimento









XT

	RB16552	Corona individuale in biossido di zirconio per Zerabase <u>senza</u> foro per la vite (non smaltata & escl. moncone Zerabase) RB	ZrO ₂ -TZP
	RB16553	Corona individuale in biossido di zirconio per Zerabase <u>con</u> foro per la vite (non smaltata & escl. moncone Zerabase) RB	
	RB16554	Gingivaformer individuale in ceramica RB (incl. Vicarbo Screw)	ZrO ₂ -TZP Vicarbo
	RB16560	Corona monolitica (incl. Vicarbo Screw) RB	ZrO ₂ -TZP Vicarbo
	RB16561	2 Corone monolitiche splittate RB (incl. Vicarbo Screw)	
	RB16565	Ponte monolitico a 3 unità RB (incl. Vicarbo Screw)	
	RB16566	Ponte monolitico a 3 unità RB (incl. Vicarbo Screw) Cutback	
	RB16590	Pacchetto individuale: Gingivaformer in ceramica e moncone RB (incl. Vicarbo Screw)	
	RB16591	Pacchetto monolitico: Gingivaformer in ceramica e corona RB (incl. Vicarbo Screw)	
	WB17551	Moncone singolo WB (incl. Vicarbo Screw)	ZrO ₂ -TZP
	WB17552	Corona individuale in biossido di zirconio per Zerabase <u>senza</u> foro per la vite (non smaltata & escl. moncone Zerabase) WB	
	WB17553	Corona individuale in biossido di zirconio per Zerabase <u>con</u> foro per la vite (non smaltata & escl. moncone Zerabase) WB	
	WB17554	Gingivaformer individuale in ceramica WB (incl. Vicarbo Screw)	ZrO ₂ -TZP Vicarbo
	WB17560	Corona monolitica (incl. Vicarbo Screw) WB	ZrO ₂ -TZP Vicarbo
	WB17561	2 Corone monolitiche splittate WB (incl. Vicarbo Screw)	

Assortimento









XT

	WB17565	Ponte monolitico a 3 unità WB (incl. Vicarbo Screw)	ZrO ₂ -TZP Vicarbo
	WB17566	Ponte monolitico a 3 unità WB (incl. Vicarbo Screw) Cutback	
	WB17590	Pacchetto individuale: Gingivaformer in ceramica e moncone WB (incl. Vicarbo Screw)	
	WB17591	Pacchetto monolitico: Gingivaformer in ceramica e corona WB (incl. Vicarbo Screw)	

Zeramex Digital Solutions Multilayer*	Cod. art.	Nome	Materiale
	SB15751	Moncone singolo SB, ML (incl. Vicarbo Screw)	ZrO ₂ -TZP Vicarbo
	SB15752	Corona individuale in biossido di zirconio per Zerabase <u>senza</u> foro per la vite, ML (non smaltata & escl. moncone Zerabase) SB	ZrO ₂ -TZP
	SB15753	Corona individuale in biossido di zirconio per Zerabase <u>con</u> foro per vite, ML (non smaltata & escl. moncone Zerabase) SB	
	SB15754	Gingivaformer individuale in ceramica SB, ML (incl. Vicarbo Screw)	ZrO ₂ -TZP Vicarbo
	SB15760	Corona monolitica, ML (incl. Vicarbo Screw) SB	ZrO ₂ -TZP Vicarbo
	SB15761	2 Corone monolitiche splittate SB, ML (incl. Vicarbo Screw)	
	SB15765	Ponte monolitico a 3 unità SB, ML (incl. Vicarbo Screw)	
	SB15766	Ponte monolitico a 3 unità SB, ML (incl. Vicarbo Screw) Cutback	
	SB15790	Pacchetto individuale: Gingivaformer in ceramica e moncone SB, ML (incl. Vicarbo Screw)	







Assortimento

XT

	SB15791	Pacchetto monolitico: Gingivaformer in ceramica e corona SB, ML (incl. Vicarbo Screw)	ZrO ₂ -TZP Vicarbo
	RB16751	Moncone singolo RB, ML (incl. Vicarbo Screw)	
	RB16752	Corona individuale in biossido di zirconio per Zerabase <u>senza</u> foro per la vite, ML (non smaltata & escl. moncone Zerabase) RB	ZrO ₂ -TZP
	RB16753	Corona individuale in biossido di zirconio per Zerabase <u>con</u> foro per vite, ML (non smaltata & escl. moncone Zerabase) RB	
	RB16754	Gingivaformer individuale in ceramica RB, ML (incl. Vicarbo Screw)	ZrO ₂ -TZP Vicarbo
	RB16760	Corona monolitica, ML (incl. Vicarbo Screw) RB	
	RB16761	2 Corone monolitiche splittate RB, ML (incl. Vicarbo Screw)	
	RB16765	Ponte monolitico a 3 unità RB, ML (incl. Vicarbo Screw)	
	RB16766	Ponte monolitico a 3 unità RB, ML (incl. Vicarbo Screw) Cutback	ZrO ₂ -TZP Vicarbo
	RB16790	Pacchetto individuale: Gingivaformer in ceramica e moncone RB, ML (incl. Vicarbo Screw)	
	RB16791	Pacchetto monolitico: Gingivaformer in ceramica e corona RB, ML (incl. Vicarbo Screw)	
	WB17751	Moncone singolo WB, ML (incl. Vicarbo Screw)	
	WB17752	Corona individuale in biossido di zirconio per Zerabase <u>senza</u> foro per la vite, ML (non smaltata & escl. moncone Zerabase) WB	ZrO ₂ -TZP
	WB17753	Corona individuale in biossido di zirconio per Zerabase <u>con</u> foro per vite, ML (non smaltata & escl. moncone Zerabase) WB	
	WB17754	Gingivaformer individuale in ceramica WB, ML (incl. Vicarbo Screw)	ZrO ₂ -TZP Vicarbo

Assortimento

XT

	WB17760	Corona monolitica, ML (incl. Vicarbo Screw) WB	ZrO ₂ -TZP Vicarbo
	WB17761	2 Corone monolitiche splittate WB, ML (incl. Vicarbo Screw)	
	WB17765	Ponte monolitico a 3 unità WB, ML (incl. Vicarbo Screw)	
	WB17766	Ponte monolitico a 3 unità WB, ML (incl. Vicarbo Screw) Cutback	
	WB17790	Pacchetto individuale: Gingivaformer in ceramica e moncone WB, ML (incl. Vicarbo Screw)	
	WB17791	Pacchetto monolitico: Gingivaformer in ceramica e corona WB, ML (incl. Vicarbo Screw)	

Zeramex Digital Solutions Services*	Cod. art.	Nome	Materiale
	RB16570	Modello 3D OK/UK SB, RB & WB (senza replica)	-
	RB16571	Colorazione e smaltatura SB, RB e WB (macchia e smalto)	
-	RB16580	Zeramex SB, RB & WB Sviluppo del design individuale	
-	RB16581	Zeramex Scan (tutti i prodotti)	
-	RB16582	Zeramex SB, RB & WB Progettazione del modello virtuale basato sui dati della scansione intraorale	

***Le immagini di esempio/originali sono diverse!**

Docklocs® è un marchio registrato di MEDEALIS GmbH, DE.
Santoprene® è un marchio registrato di Exxon Mobil Corporation, USA.

Indicazioni generali

Garanzia

CeramTec Switzerland LLC offre una garanzia perpetua sugli impianti e 10 anni di garanzia sui monconi e sulla Vicarbo Screw. Le condizioni di garanzia dettagliate sono contenute nel documento "Garanzia Zeramex".

Certificazione

CE / CE₀₄₈₃ / CE₀₅₀₀ (vedere p. 68)

Consegna e imballo

(vedere pagina 68) La consegna è effettuata in conformità con le Condizioni generali di vendita (CGV) di CeramTec Switzerland. La confezione sterile e integra protegge l'impianto da tutti gli agenti esterni e garantisce la conservazione sterile fino alla data di scadenza stampigliata. Gli impianti e i componenti Zeramex XT devono essere conservati a temperatura ambiente nella confezione originale, all'asciutto e al riparo dalla luce solare. La confezione può essere aperta solo subito prima dell'impianto. Si consiglia una documentazione clinica, radiologica e statistica completa. Deve essere garantita la tracciabilità degli impianti tramite le etichette in dotazione (etichette paziente).

Esclusione di responsabilità

Gli impianti Zeramex XT fanno parte di un sistema completo e devono essere utilizzati esclusivamente con i componenti previsti. CeramTec

Switzerland declina qualsiasi responsabilità per eventuali danni derivanti da utilizzo improprio o con componenti non originali. Si applicano peraltro le CGV di CeramTec Switzerland.

Aggiornamento

Per informazioni sui corsi e sulle opportunità di aggiornamento sul sistema Zeramex XT visitare il sito www.zeramex.com

Caratteristiche del materiale

Tutti gli impianti e i monconi sono prodotti in biossido di zirconio con successiva compattazione a caldo ATZ-HIP® (HIP = Hot Isostatic Postcompaction). Per motivi di qualità e resistenza, gli impianti e i monconi vengono limati nella forma definitiva dal pezzo grezzo intero e duro utilizzando di norma strumenti diamantati. Il pezzo non deve essere rilavorato. Risulta così possibile realizzare impianti e monconi riproducibili e di alta precisione del registro richiesto.

Zerafil Superficie degli impianti

- microstrutturata
- irradiata e incisa
- idrofila

ZrO₂ ATZ-HIP

biossido di zirconio, ATZ (Alumina-toughened Zirconia) (radiopaco)

Composizione:

ZrO₂ 76%, Al₂O₃ 20%, Y₂O₃ 4%

Resistenza alla flessione: 2'000 MPa

Valore CTE ZrO₂ ATZ-HIP: 9x10⁻⁶/K

ZrO₂ TZP-A

biossido di zirconio, TZP (Tetragonal zirconia polycrystal) (radiopaco)

Composizione:

ZrO₂ 95%, Al₂O₃ 5%, Y₂O₃ 0,25%

Resistenza alla flessione: >1'700 MPa (media 2'000 MPa)

Valore CTE ZrO₂ TZP-A: 10,5

PEEK-CLASSIX

Polietereterchetone USP Classe VI (non radiopaco)

Alluminio

Alluminio (non radiopaco)

PEEK-CLASSIX-CW30-LSG

Fibre di carbonio corte (CF) in PEEK-Classix-LSG-Matrix (non radiopaco)

Composizione:

CF 30%, PEEK-Classix-LSG 70%

Resistenza alla flessione: >130 MPa

Vicarbo

Fibre al carbonio unidirezionali (CF) in PEEK-Matrix (non radiopaco)

Composizione:

CF 60%, PEEK 40%

Resistenza alla flessione: >900 MPa

Indicazioni generali

	Marchio CE per dispositivi MDR (2017/745) di classe I		Marchio CE per dispositivi legacy Classe IIa / IIb
	Marchio CE per dispositivi MDR (2017/745) di classe IIa / IIb		Attenzione
	Numero articolo		Data di scadenza
	Codice lotto		Attenersi alle istruzioni per l'uso
	Non riutilizzare		Data di fabbricazione
	Non sterile		Produttore
	Sterilizzazione con vapore o calore secco		Non utilizzare se l'imballaggio è danneggiato
	Conservare al riparo dalla luce		
	Conservare in luogo asciutto		Dispositivo medico
	Identificatore unico del dispositivo		Sistema di barriera sterile
	autorizzato dall'UE		Doppia confezione con singola barriera sterile all'interno
	Non risterilizzare		Sterilizzazione a raggi gamma
Solo Rx	ATTENZIONE: La legge federale statunitense limita la vendita di questo prodotto a o su ordine di un medico.		
	Impianto Small ø3,5 mm SB		Impianto Regular ø4,2 mm RB
	Impianto Wide ø5,5 mm WB		

Contatti

Europa

Numero verde per ordinare DE/ CH/AT

T 00800 93 55 66 37

F 00800 93 55 63 77

order@zeramex.com

Zeramex Digital Solutions

T 00800 04 00 13 33

digitalsolutions@zeramex.com

Svizzera

CeramTec Switzerland LLC

Bodenackerstrasse 5

8957 Spreitenbach/Svizzera

T 0041 44 388 36 36

F 0041 44 388 36 39

info@zeramex.com

www.zeramex.com

Filiale in Germania (distribuzione in UE)

CeramTec Dentalvertriebs GmbH

Wallbrunnstrasse 24

79539 Lörrach/Germania

T 0049 7621 1612 749

F 0049 7621 1612 780

info@zeramex.com

www.zeramex.com

Globale

I dettagli di contatto di tutti i distributori sono

reperibili sul nostro sito Web

www.zeramex.com/it/contatti



Zeramex XT

Per un'estetica naturale





